

Citologia

1. (Enem 2ª aplicação 2010) Alguns fatores podem alterar a rapidez das reações químicas. A seguir, destacam-se três exemplos no contexto da preparação e da conservação de alimentos:

1. A maioria dos produtos alimentícios se conserva por muito mais tempo quando submetidos à refrigeração. Esse procedimento diminui a rapidez das reações que contribuem para a degradação de certos alimentos.
2. Um procedimento muito comum utilizado em práticas de culinária é o corte dos alimentos para acelerar o seu cozimento, caso não se tenha uma panela de pressão.
3. Na preparação de iogurtes, adicionam-se ao leite bactérias produtoras de enzimas que aceleram as reações envolvendo açúcares e proteínas lácteas.

Com base no texto, quais são os fatores que influenciam a rapidez das transformações químicas relacionadas aos exemplos 1, 2 e 3, respectivamente?

- a) Temperatura, superfície de contato e concentração.
- b) Concentração, superfície de contato e catalisadores.
- c) Temperatura, superfície de contato e catalisadores.
- d) Superfície de contato, temperatura e concentração.
- e) Temperatura, concentração e catalisadores.

2. (Enem 2013) Uma indústria está escolhendo uma linhagem de microalgas que otimize a secreção de polímeros comestíveis, os quais são obtidos do meio de cultura de crescimento. Na figura podem ser observadas as proporções de algumas organelas presentes no citoplasma de cada linhagem.

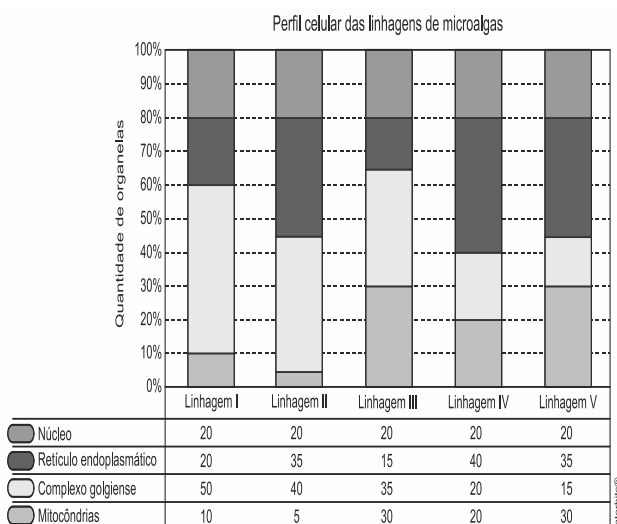

Qual é a melhor linhagem para se conseguir maior rendimento de polímeros secretados no meio de cultura?

- a) I
- b) II
- c) III
- d) IV
- e) V

3. (Enem 2013) Para a identificação de um rapaz vítima de acidente, fragmentos de tecidos foram retirados e submetidos à extração de DNA nuclear, para comparação com o DNA disponível dos possíveis familiares (pai, avô materno, avó materna, filho e filha). Como o teste com o DNA nuclear não foi conclusivo, os peritos optaram por usar também DNA mitocondrial, para dirimir dúvidas. Para identificar o corpo, os peritos devem verificar se há homologia entre o DNA mitocondrial do rapaz e o DNA mitocondrial do(a)

- a) pai.
- b) filho.
- c) filha.
- d) avó materna.
- e) avô materno.

4. (Enem 2013) A estratégia de obtenção de plantas transgênicas pela inserção de transgenes em cloroplastos, em substituição à metodologia clássica de inserção do transgene no núcleo da célula hospedeira, resultou no aumento quantitativo da produção de proteínas recombinantes com diversas finalidades biotecnológicas. O mesmo tipo de estratégia poderia ser utilizada para produzir proteínas recombinantes em células de organismos eucarióticos não fotossintetizantes, como as leveduras, que são usadas para produção comercial de várias proteínas recombinantes e que podem ser cultivadas em grandes fermentadores.

Considerando a estratégia metodológica descrita, qual organela celular poderia ser utilizada para inserção de transgenes em leveduras?

- a) Lisossomo.
- b) Mitocôndria.
- c) Peroxissomo.
- d) Complexo golgiense.
- e) Retículo endoplasmático.

5. (Enem 2010) Para explicar a absorção de nutrientes, bem como a função das microvilosidades das membranas das células que revestem as paredes internas do intestino delgado, um estudante realizou o seguinte experimento: Colocou 200 ml de água em dois recipientes. No primeiro recipiente, mergulhou, por 5 segundos, um pedaço de papel liso, como na FIGURA 1; no segundo recipiente, fez o mesmo com um pedaço de papel com dobras simulando as microvilosidades, conforme FIGURA 2. Os dados obtidos foram: a quantidade de água absorvida pelo papel liso foi de 8 ml, enquanto pelo papel dobrado foi de 12 ml.

Com base nos dados obtidos, infere-se que a função das microvilosidades intestinais com relação à absorção de nutrientes pelas células das paredes internas do intestino é a de

- a) manter o volume de absorção.
- b) aumentar a superfície de absorção.



FIGURA 1

FIGURA 2

Interbits®

- c) diminuir a velocidade de absorção.
- d) aumentar o tempo de absorção.
- e) manter a seletividade na absorção.

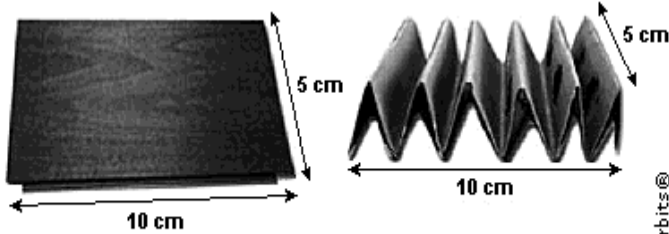
6. (Enem 2009) Um medicamento, após ser ingerido, atinge a corrente sanguínea e espalha-se pelo organismo, mas, como suas moléculas “não sabem” onde é que está o problema, podem atuar em locais diferentes do local “alvo” e desencadear efeitos além daqueles desejados. Não seria perfeito se as moléculas dos medicamentos soubessem exatamente onde está o problema e fossem apenas até aquele local exercer sua ação? A técnica conhecida como iontoforese, indolor e não invasiva, promete isso. Como mostram as figuras, essa nova técnica baseia-se na aplicação de uma corrente elétrica de baixa intensidade sobre a pele do paciente, permitindo que fármacos permeiem membranas biológicas e alcancem a corrente sanguínea, sem passar pelo estômago. Muitos pacientes relatam apenas um formigamento no local de aplicação. O objetivo da corrente elétrica é formar poros que permitam a passagem do fármaco de interesse. A corrente elétrica é distribuída por eletrodos, positivo e negativo, por meio de uma solução aplicada sobre a pele. Se a molécula do medicamento tiver carga elétrica positiva ou negativa, ao entrar em contato com o eletrodo de carga de mesmo sinal, ela será repelida e forçada a entrar na pele (eletrorrepulsão - A). Se for neutra, a molécula será forçada a entrar na pele juntamente com o fluxo de solvente fisiológico que se forma entre os eletrodos (eletrosmose - B).

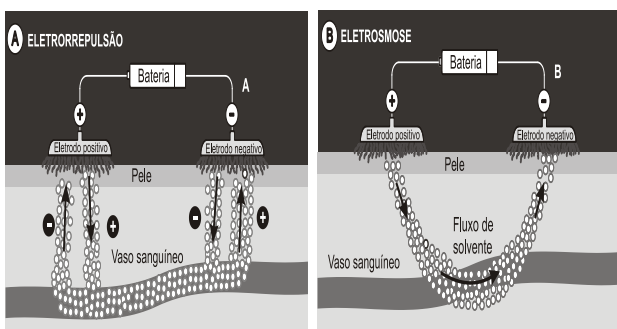

GRATIERNI, T.; GELFUSO, G. M.; LOPES, R. F. V. Medicação do futuro-iontoforese facilita a entrada de fármacos no organismo. Ciência Hoje, vol 44, n. 259, maio 2009 (adaptado).

De acordo com as informações contidas no texto e nas figuras, o uso da iontoforese

- a) provoca ferimento na pele do paciente ao serem introduzidos os eletrodos, rompendo o epitélio.

- b) aumenta o risco de estresse nos pacientes, causado pela aplicação da corrente elétrica.
- c) inibe o mecanismo de ação dos medicamentos no tecido-alvo, pois estes passam a entrar por meio da pele.
- d) diminui o efeito colateral dos medicamentos, se comparados com aqueles em que a ingestão se faz por via oral.
- e) deve ser eficaz para medicamentos constituídos de moléculas polares e ineficaz, se essas forem apolares.

7. (Enem cancelado 2009) Quando adquirimos frutas no comércio, observamos com mais frequência frutas sem ou com poucas sementes. Essas frutas têm grande apelo comercial e são preferidas por uma parcela cada vez maior da população. Em plantas que normalmente são diploides, isto é, apresentam dois cromossomos de cada par, uma das maneiras de produzir frutas sem sementes é gerar plantas com uma ploidia diferente de dois, geralmente triploide. Uma das técnicas de produção dessas plantas triploides é a geração de uma planta tetraploide (com 4 conjuntos de cromossomos), que produz gametas diploides e promove a reprodução dessa planta com uma planta diploide normal. A planta triploide oriunda desse cruzamento apresentará uma grande dificuldade de gerar gametas viáveis, pois como a segregação dos cromossomos homólogos na meiose I é aleatória e independente, espera-se que
- a) os gametas gerados sejam diploides.
 - b) as cromátides irmãs sejam separadas ao final desse evento.
 - c) o número de cromossomos encontrados no gameta seja 23.
 - d) um cromossomo de cada par seja direcionado para uma célula filha.
 - e) um gameta raramente terá o número correto de cromossomos da espécie.

8. (Enem 2009) Os seres vivos apresentam diferentes ciclos de vida, caracterizados pelas fases nas quais gametas são produzidos e pelos processos reprodutivos que resultam na geração de novos indivíduos.

Considerando-se um modelo simplificado padrão para geração de indivíduos viáveis, a alternativa que corresponde ao observado em seres humanos é:

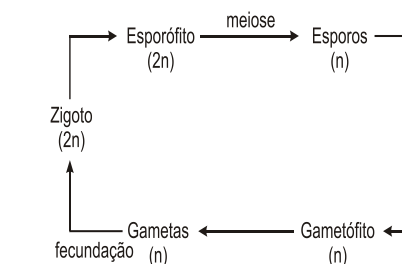

a)

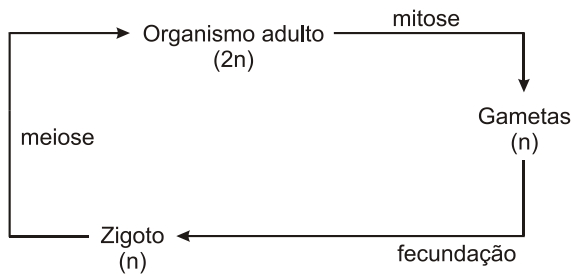

b)

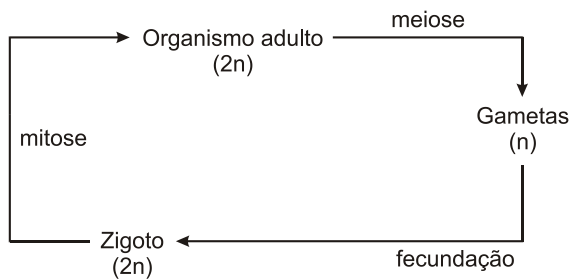

c)

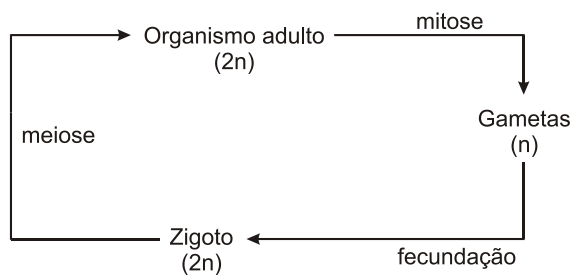

d)

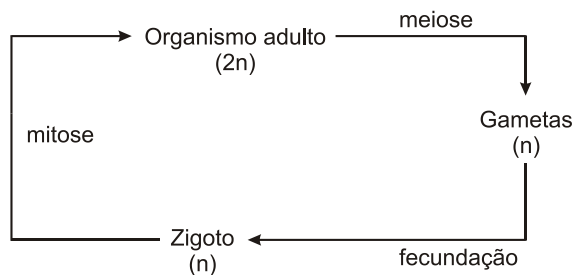

e)

Disponível em: www.infoescola.com (adaptado).

9. (Enem 2009) Estima-se que haja atualmente no mundo 40 milhões de pessoas infectadas pelo HIV (o vírus que causa a AIDS), sendo que as taxas de novas infecções continuam crescendo, principalmente na África, Ásia e Rússia. Nesse cenário de pandemia, uma vacina contra o HIV teria imenso impacto, pois salvaria milhões de vidas. Certamente seria um marco na história planetária e também uma esperança para as populações carentes de tratamento antiviral e de acompanhamento médico.

TANURI, A.; FERREIRA JUNIOR, O. C. Vacina contra Aids: desafios e esperanças. *Ciência Hoje* (44) 26, 2009 (adaptado).

Uma vacina eficiente contra o HIV deveria

- a) induzir a imunidade, para proteger o organismo da contaminação viral.
- b) ser capaz de alterar o genoma do organismo portador, induzindo a síntese de enzimas protetoras.
- c) produzir antígenos capazes de se ligarem ao vírus, impedindo que este entre nas células do organismo humano.
- d) ser amplamente aplicada em animais, visto que esses são os principais transmissores do vírus para os seres humanos.
- e) estimular a imunidade, minimizando a transmissão do vírus por gotículas de saliva.

Gabarito:

Resposta da questão 1:

[C]

São fatores que aceleram a velocidade das reações químicas: aumento da temperatura e da superfície de contato e a presença de catalisadores.

Resposta da questão 2:

[A]

A linhagem I é a melhor para se conseguir o maior rendimento de polímeros secretados no meio de cultura, por apresentar o maior percentual de complexo golgiense.

Resposta da questão 3:

[D]

Os peritos devem verificar se há homologia entre o DNA mitocondrial do rapaz e o DNA mitocondrial de sua avó materna. As mitocôndrias são organelas herdadas pela linhagem matrilinear, por meio do citoplasma do óvulo.

Resposta da questão 4:

[B]

As mitocôndrias possuem DNA próprio e, por esse motivo, poderiam receber, incorporar e expressar genes exógenos.

Resposta da questão 5:

[B]

As microvilosidades permitem que ocorra um aumento de superfície de contato para a absorção dos nutrientes resultantes da digestão dos alimentos pelas paredes internas do intestino.

Resposta da questão 6:

[D]

O uso da iontoforese diminui o efeito colateral dos medicamentos, pois permite que os mesmos permeiem pelas membranas biológicas e alcancem a corrente sanguínea, sem passar pelo estômago. Não provoca ferimentos na pele nem aumenta o risco de estresse nos pacientes e é eficaz tanto para medicamentos constituídos de moléculas polares como de moléculas apolares.

Resposta da questão 7:

[E]

Em plantas diploides, os cromossomos homólogos na meiose dão origem a gametas haploides, isto é, com a metade número de cromossomos da planta diploide. Em uma planta triploide, após a meiose, ocorre a formação de gametas com o número de cromossomos variável, por isso ela não possui a capacidade de fecundação. Isso faz com que não ocorra a formação de sementes.

Resposta da questão 8:

[C]

Seres humanos são constituídos por células diploides (2n). As células germinativas sofrem meiose e dão origem a gametas haploides (n). Após a fecundação surge um zigoto diploide (2n) que através de sucessivas mitoses dará origem a um novo organismo adulto diploide (2n).

Resposta da questão 9:

[A]

Uma vacina contra HIV (vírus da imunodeficiência adquirida), assim como qualquer outra vacina, conteria antígenos atenuados e induziria o sistema imunológico a produzir anticorpos específicos que protegeria o organismo contra a contaminação viral.

Ecologia

1. (Enem 2ª aplicação 2010)

Ocorrência de Chuva Ácida

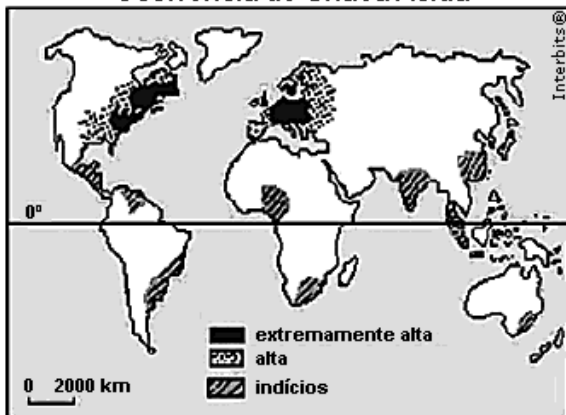

Disponível em: <http://img15.imageshack.us> (adaptado).

A maior frequência na ocorrência do fenômeno atmosférico apresentado na figura relaciona-se a

- a) concentrações urbano-industriais.
- b) episódios de queimadas florestais.
- c) atividades de extrativismo vegetal.
- d) índices de pobreza elevados.
- e) climas quentes e muito úmidos.

2. (Enem 2ª aplicação 2010) Se, por um lado, o ser humano, como animal, é parte integrante da natureza e necessita dela para continuar sobrevivendo, por outro, como ser social, cada dia mais sofisticada os mecanismos de extrair da natureza recursos que, ao serem aproveitados, podem alterar de modo profundo a funcionalidade harmônica dos ambientes naturais.

ROSS, J. L. S. (Org.). *Geografia do Brasil*. São Paulo: EDUSP, 2005 (adaptado).

A relação entre a sociedade e a natureza vem sofrendo profundas mudanças em razão do conhecimento técnico. A partir da leitura do texto, identifique a possível consequência do avanço da técnica sobre o meio natural.

- a) sociedade aumentou o uso de insumos químicos – agrotóxicos e fertilizantes – e, assim, os riscos de contaminação.
- b) O homem, a partir da evolução técnica, conseguiu explorar a natureza e difundir harmonia na vida social.
- c) As degradações produzidas pela exploração dos recursos naturais são reversíveis, o que, de certa forma, possibilita a recriação da natureza.
- d) O desenvolvimento técnico, dirigido para a recomposição de áreas degradadas, superou os efeitos negativos da degradação.
- e) As mudanças provocadas pelas ações humanas sobre a natureza foram mínimas, uma vez que os recursos utilizados são de caráter renovável.

3. (Enem 2013) Sabe-se que o aumento da concentração de gases como CO₂, CH₄ e N₂O na atmosfera é um dos fatores responsáveis pelo agravamento do efeito estufa. A agricultura é uma das atividades humanas que pode contribuir tanto para a emissão quanto para o sequestro desses gases, dependendo do manejo da matéria orgânica do solo.

ROSA, A. H.; COELHO, J. C. R. *Cadernos Temáticos de Química Nova na Escola*. São Paulo, n. 5, nov. 2003 (adaptado).

De que maneira as práticas agrícolas podem ajudar a minimizar o agravamento do efeito estufa?

- a) Evitando a rotação de culturas.
- b) Liberando o CO₂ presente no solo.
- c) Aumentando a quantidade de matéria orgânica do solo.
- d) Queimando a matéria orgânica que se deposita no solo.
- e) Atenuando a concentração de resíduos vegetais do solo.

4. (Enem cancelado 2009) O ciclo da água é fundamental para a preservação da vida no planeta. As condições climáticas da Terra permitem que a água sofra mudanças de fase e a compreensão dessas transformações é fundamental para se entender o ciclo hidrológico. Numa dessas mudanças, a água ou a umidade da terra absorve o calor do sol e dos arredores. Quando já foi absorvido calor suficiente, algumas das moléculas do líquido podem ter energia necessária para começar a subir para a atmosfera.

Disponível em: <http://www.keroagua.blogspot.com>. Acesso em: 30 mar. 2009 (adaptado).

A transformação mencionada no texto é a

- a) fusão.
- b) liquefação.
- c) evaporação.
- d) solidificação.
- e) condensação.

5. (Enem 2013) Estudos de fluxo de energia em ecossistemas demonstram que a alta produtividade nos manguezais está diretamente relacionada às taxas de produção primária líquida e à rápida reciclagem dos nutrientes. Como exemplo de seres vivos encontrados nesse ambiente, temos: aves, caranguejos, insetos, peixes e algas. Dos grupos de seres vivos citados, os que contribuem diretamente para a manutenção dessa produtividade no referido ecossistema são

- a) aves.
- b) algas.
- c) peixes.
- d) insetos.
- e) caranguejos.

6. (Enem 2013) Plantas terrestres que ainda estão em fase de crescimento fixam grandes quantidades de CO_2 , utilizando-o para formar novas moléculas orgânicas, e liberam grande quantidade de O_2 . No entanto, em florestas maduras, cujas árvores já atingiram o equilíbrio, o consumo de O_2 pela respiração tende a igualar sua produção pela fotossíntese. A morte natural de árvores nessas florestas afeta temporariamente a concentração de O_2 e de CO_2 próximo à superfície do solo onde elas caíram. A concentração de O_2 próximo ao solo, no local da queda, será

- a) menor, pois haverá consumo de O_2 durante a decomposição dessas árvores.
- b) maior, pois haverá economia de O_2 pela ausência das árvores mortas.
- c) maior, pois haverá liberação de O_2 durante a fotossíntese das árvores jovens.
- d) igual, pois haverá consumo e produção de O_2 pelas árvores maduras restantes.
- e) menor, pois haverá redução de O_2 pela falta da fotossíntese realizada pelas árvores mortas.

7. (Enem 2013) Química Verde pode ser definida como a criação, o desenvolvimento e a aplicação de produtos e

processos químicos para reduzir ou eliminar o uso e a geração de substâncias nocivas à saúde humana e ao ambiente. Sabe-se que algumas fontes energéticas desenvolvidas pelo homem exercem, ou têm potencial para exercer, em algum nível, impactos ambientais negativos.

CORRÊA, A. G.; ZUIN, V. G. (Orgs.). *Química Verde: fundamentos e aplicações*. São Carlos: EdUFSCar, 2009.

À luz da Química Verde, métodos devem ser desenvolvidos para eliminar ou reduzir a poluição do ar causada especialmente pelas

- a) hidrelétricas.
- b) termelétricas.
- c) usinas geotérmicas.
- d) fontes de energia solar.
- e) fontes de energia eólica.

8. (Enem 2013) No Brasil, cerca de 80% da energia elétrica advém de hidrelétricas, cuja construção implica o represamento de rios. A formação de um reservatório para esse fim, por sua vez, pode modificar a ictiofauna local. Um exemplo é o represamento do Rio Paraná, onde se observou o desaparecimento de peixes cascudos quase que simultaneamente ao aumento do número de peixes de espécies exóticas introduzidas, como o mapará e a corvina, as três espécies com nichos ecológicos semelhantes.

PETESSE, M. L.; PETRERE JR., M. *Ciência Hoje*, São Paulo, n. 293, v. 49, jun. 2012 (adaptado).

Nessa modificação da ictiofauna, o desaparecimento de cascudos é explicado pelo(a)

- a) redução do fluxo gênico da espécie nativa.
- b) diminuição da competição intraespecífica.
- c) aumento da competição interespecífica.
- d) isolamento geográfico dos peixes.
- e) extinção de nichos ecológicos.

9. (Enem 2013) Apesar de belos e impressionantes, corais exóticos encontrados na Ilha Grande podem ser uma ameaça ao equilíbrio dos ecossistemas do litoral do Rio de Janeiro. Originários do Oceano Pacífico, esses organismos foram trazidos por plataformas de petróleo e outras embarcações, provavelmente na década de 1980, e disputam com as espécies nativas elementos primordiais para a sobrevivência, como espaço e alimento. Organismos invasores são a segunda maior causa de perda de biodiversidade, superados somente pela destruição direta de habitats pela ação do homem. As populações de espécies invasoras crescem indefinidamente e ocupam o espaço de organismos nativos.

LEVY, I. Disponível em: <http://cienciahoje.uol.com.br>. Acesso em: 5 dez. 2011 (adaptado).

As populações de espécies invasoras crescem bastante por terem a vantagem de

- a) não apresentarem genes deletérios no seu *pool* gênico.

- b) não possuem parasitas e predadores naturais presentes no ambiente exótico.
- c) apresentarem características genéticas para se adaptarem a qualquer clima ou condição ambiental.
- d) apresentarem capacidade de consumir toda a variedade de alimentos disponibilizados no ambiente exótico.
- e) apresentarem características fisiológicas que lhes conferem maior tamanho corporal que o das espécies nativas.

10. (Enem 2012) A figura representa um dos modelos de um sistema de interações entre seres vivos. Ela apresenta duas propriedades, P_1 e P_2 , que interagem em I , para afetar uma terceira propriedade, P_3 , quando o sistema é alimentado por uma fonte de energia, E . Essa figura pode simular um sistema de campo em que P_1 representa as plantas verdes; P_2 um animal herbívoro e P_3 , um animal onívoro.

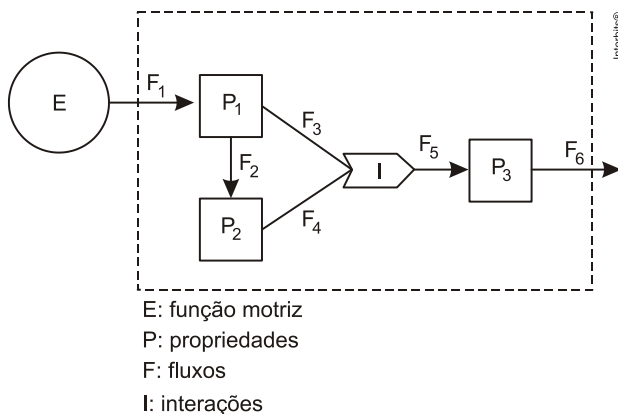

ODUM, E. P. *Ecologia*, Rio de Janeiro: Guanabara Koogan, 1988.

A função interativa I representa a proporção de

- a) herbivoria entre P_1 e P_2 .
- b) polinização entre P_1 e P_2 .
- c) P_3 utilizada na alimentação de P_1 e P_2 .
- d) P_1 ou P_2 utilizada na alimentação de P_3 .
- e) energia de P_1 e de P_2 que saem do sistema.

11. (Enem 2012) O menor tamanduá do mundo é solitário e tem hábitos noturnos, passa o dia repousando, geralmente em um emaranhado de cipós, com o corpo curvado de tal maneira que forma uma bola. Quando em atividade, se locomove vagarosamente e emite som semelhante a um assobio. A cada gestação, gera um único filhote. A cria é deixada em uma árvore à noite e é amamentada pela mãe até que tenha idade para procurar alimento. As fêmeas adultas têm territórios grandes e o território de um macho inclui o de várias fêmeas, o que significa que ele tem sempre diversas pretendentes à disposição para namorar!

Ciência Hoje das Crianças, ano 19, n.º 174, nov. 2006 (adaptado).

Essa descrição sobre o tamanduá diz respeito ao seu

- a) habitat.

- b) biótopo.
- c) nível trópico.
- d) nicho ecológico.
- e) potencial biótico.

12. (Enem 2012) Não é de hoje que o homem cria, artificialmente, variedades de peixes por meio da hibridação. Esta é uma técnica muito usada pelos cientistas e pelos piscicultores porque os híbridos resultantes, em geral, apresentam maior valor comercial do que a média de ambas as espécies parentais, além de reduzir a sobrepesca no ambiente natural.

Terra da Gente, ano 4, n.º 47, mar, 2008 (adaptado).

Sem controle, esses animais podem invadir rios e lagos naturais, se reproduzir e

- a) originar uma nova espécie poliploide.
- b) substituir geneticamente a espécie natural.
- c) ocupar o primeiro nível trófico no habitat aquático.
- d) impedir a interação biológica entre as espécies parentais.
- e) produzir descendentes com o código genético modificado.

13. (Enem 2012) Muitas espécies de plantas lenhosas são encontradas no cerrado brasileiro. Para a sobrevivência nas condições de longos períodos de seca e queimadas periódicas, próprias desse ecossistema, essas plantas desenvolveram estruturas muito peculiares.

As estruturas adaptativas mais apropriadas para a sobrevivência desse grupo de plantas nas condições ambientais de referido ecossistema são:

- a) Cascas finas e sem sulcos ou fendas.
- b) Caules estreitos e retilíneos.
- c) Folhas estreitas e membranosas.
- d) Gemas apicais com densa pilosidade.
- e) Raízes superficiais, em geral, aéreas.

14. (Enem 2012) Pesticidas são contaminantes ambientais altamente tóxicos aos seres vivos e, geralmente, com grande persistência ambiental. A busca por novas formas de eliminação dos pesticidas tem aumentado nos últimos anos, uma vez que as técnicas atuais são economicamente dispendiosas e paliativas. A biorremediação de pesticidas utilizando micro-organismos tem se mostrado uma técnica muito promissora para essa finalidade, por apresentar vantagens econômicas e ambientais.

Para ser utilizado nesta técnica promissora, um microrganismo deve ser capaz de

- a) transferir o contaminante do solo para a água.
- b) absorver o contaminante sem alterá-lo quimicamente.
- c) apresentar alta taxa de mutação ao longo das gerações.
- d) estimular o sistema imunológico do homem contra o contaminante.
- e) metabolizar o contaminante, liberando subprodutos menos tóxicos ou atóxicos.

15. (Enem 2012) Para diminuir o acúmulo de lixo e o desperdício de materiais de valor econômico e, assim,

reduzir a exploração de recursos naturais, adotou-se, em escala internacional, a política dos três erres: Redução, Reutilização e Reciclagem.

Um exemplo de reciclagem é a utilização de

- a) garrafas de vidro retornáveis para cerveja ou refrigerante.
- b) latas de alumínio como material para fabricação de lingotes.
- c) sacos plásticos de supermercado como acondicionantes de lixo caseiro.
- d) embalagens plásticas vazias e limpas para acondicionar outros alimentos.
- e) garrafas PET recortadas em tiras para fabricação de cerdas de vassouras.

16. (Enem 2011) Segundo dados do Balanço Energético Nacional de 2008, do Ministério das Minas e Energia, a matriz energética brasileira é composta por hidrelétrica (80%), termelétrica (19,9%) e eólica (0,1%). Nas termelétricas, esse percentual é dividido conforme o combustível usado, sendo: gás natural (6,6%), biomassa (5,3%), derivados de petróleo (3,3%), energia nuclear (3,1%) e carvão mineral (1,6%). Com a geração de eletricidade da biomassa, pode-se considerar que ocorre uma compensação do carbono liberado na queima do material vegetal pela absorção desse elemento no crescimento das plantas. Entretanto, estudos indicam que as emissões de metano (CH_4) das hidrelétricas podem ser comparáveis às emissões de CO_2 das termelétricas.

MORET, A. S.; FERREIRA, I. A. As hidrelétricas do Rio Madeira e os impactos socioambientais da eletrificação no Brasil. *Revista Ciência Hoje*. V. 45, n° 265, 2009 (adaptado).

No Brasil, em termos do impacto das fontes de energia no crescimento do efeito estufa, quanto à emissão de gases, as hidrelétricas seriam consideradas como uma fonte

- a) limpa de energia, contribuindo para minimizar os efeitos deste fenômeno.
- b) eficaz de energia, tornando-se o percentual de oferta e os benefícios verificados.
- c) limpa de energia, não afetando ou alterando os níveis dos gases do efeito estufa.
- d) poluidora, colaborando com níveis altos de gases de efeito estufa em função de seu potencial de oferta.
- e) alternativa, tomando-se por referência a grande emissão de gases de efeito estufa das demais fontes geradoras.

17. (Enem 2011) Moradores sobreviventes da tragédia que destruiu aproximadamente 60 casas no Morro do Bumba, na Zona Norte de Niterói (RJ), ainda defendem a hipótese de o deslizamento ter sido causado por uma explosão provocada por gás metano, visto que esse local foi um lixão entre os anos 1960 e 1980.

Jornal Web. Disponível em: <http://www.ojornalweb.com>. Acesso em: 12 abr. 2010 (adaptado).

O gás mencionado no texto é produzido

- a) como subproduto da respiração aeróbia bacteriana.
- b) pela degradação anaeróbia de matéria orgânica por bactérias.
- c) como produto da fotossíntese de organismos pluricelulares autotróficos.
- d) pela transformação química do gás carbônico em condições anaeróbias.
- e) pela conversão, por oxidação química, do gás carbônico sob condições aeróbias.

18. (Enem 2011) Diferente do que o senso comum acredita, as lagartas de borboletas não possuem voracidade generalizada. Um estudo mostrou que as borboletas de asas transparentes da família *Ithomiinae*, comuns na Floresta Amazônica e na Mata Atlântica, consomem, sobretudo, plantas da família *Solanaceae*, a mesma do tomate. Contudo, os ancestrais dessas borboletas consumiam espécies vegetais da família *Apocinaceae*, mas a quantidade dessas plantas parece não ter sido suficiente para garantir o suprimento alimentar dessas borboletas. Dessa forma, as solanáceas tornaram-se uma opção de alimento, pois são abundantes na Mata Atlântica e na Floresta Amazônica.

Cores ao vento. Genes e fósseis revelam origem e diversidade de borboletas sul-americanas. *Revista Pesquisa FAPESP*. N° 170, 2010 (adaptado).

Nesse texto, a ideia do senso comum é confrontada com os conhecimentos científicos, ao se entender que as larvas das borboletas *Ithomiinae* encontradas atualmente na Mata Atlântica e na Floresta Amazônica, apresentam

- a) facilidade em digerir todas as plantas desses locais.
- b) interação com as plantas hospedeiras da família *Apocinaceae*.
- c) adaptação para se alimentar de todas as plantas desses locais.
- d) voracidade indiscriminada por todas as plantas existentes nesses locais.
- e) especificidade pelas plantas da família *Solanaceae* existentes nesses locais.

19. (Enem 2011) Os personagens da figura estão representando uma situação hipotética de cadeia alimentar.



Disponível em: <http://www.cienciasgaspar.blogspot.com>.

Suponha que, em cena anterior à apresentada, o homem tenha se alimentado de frutas e grãos que conseguiu coletar. Na hipótese de, nas próximas cenas, o tigre ser bem-sucedido e, posteriormente, servir de alimento aos abutres, tigre e abutres ocuparão, respectivamente, os níveis tróficos de

- produtor e consumidor primário.
- consumidor primário e consumidor secundário.
- consumidor secundário e consumidor terciário.
- consumidor terciário e produtor.
- consumidor secundário e consumidor primário.

20. (Enem 2011)



De acordo com o relatório “A grande sombra da pecuária” (*Livestock’s Long Shadow*), feito pela Organização das Nações Unidas para a Agricultura e a Alimentação, o gado é responsável por cerca de 18% do aquecimento global, uma contribuição maior que a do setor de transportes.

www.tenhoprovaamanha.com.br

Disponível em: www.conpet.gov.br. Acesso em: 22 jun. 2010.

- A criação de gado em larga escala contribui para o aquecimento global por meio da emissão de
- metano durante o processo de digestão.
 - óxido nítrico durante o processo de ruminação.
 - clorofluorcarbono durante o transporte de carne.
 - óxido nítrico durante o processo respiratório.
 - dióxido de enxofre durante o consumo de pastagens.

21. (Enem 2011) Os vaga-lumes machos e fêmeas emitem sinais luminosos para se atraírem para o acasalamento. O macho reconhece a fêmea de sua espécie e, atraído por ela, vai ao seu encontro. Porém, existe um tipo de vaga-lume, o *Photuris*, cuja fêmea engana e atrai os machos de outro tipo, o *Photinus* fingindo ser desse gênero. Quando o macho *Photinus* se aproxima da fêmea *Photuris*, muito maior que ele, é atacado e devorado por ela.

BERTOLDI, O. G.; VASCONCELLOS, J. R. *Ciência & sociedade: a aventura da vida, a aventura da tecnologia*. São Paulo: Scipione, 2000 (adaptado).

- A relação descrita no texto, entre a fêmea do gênero *Photuris* e o macho do gênero *Photinus*, é um exemplo de
- comensalismo.
 - inquilinismo.
 - cooperação.
 - predatismo.
 - mutualismo.

22. (Enem 2011) O controle biológico, técnica empregada no combate a espécies que causam danos e prejuízos aos seres humanos, é utilizado no combate à lagarta que se alimenta de folhas de algodoeiro. Algumas espécies de borboleta depositam seus ovos nessa cultura. A microvespa *Trichogramma sp.* introduz seus ovos nos ovos de outros insetos, incluindo os das borboletas em questão. Os embriões da vespa se alimentam do conteúdo desses ovos e impedem que as larvas de borboleta se desenvolvam. Assim, é possível reduzir a densidade populacional das borboletas até níveis que não prejudiquem a cultura. A técnica de controle biológico realizado pela microvespa *Trichogramma sp.* consiste na
- introdução de um parasita no ambiente da espécie que se deseja combater.
 - introdução de um gene letal nas borboletas para diminuir o número de indivíduos.
 - competição entre a borboleta e a microvespa para a obtenção de recursos.
 - modificação do ambiente para selecionar indivíduos melhor adaptados.
 - aplicação de inseticidas a fim de diminuir o número de indivíduos que se deseja combater.

23. (Enem 2011) Os biocombustíveis de primeira geração são derivados da soja, milho e cana-de-açúcar e sua

produção ocorre através da fermentação. Biocombustíveis derivados de material celulósico ou biocombustíveis de segunda geração — coloquialmente chamados de “gasolina de capim” — são aqueles produzidos a partir de resíduos de madeira (serragem, por exemplo), talos de milho, palha de trigo ou capim de crescimento rápido e se apresentam como uma alternativa para os problemas enfrentados pelos de primeira geração, já que as matérias-primas são baratas e abundantes.

DALE, B. E.; HUBER, G. W. Gasolina de capim e outros vegetais. *Scientific American Brasil*. Ago. 2009, n° 87 (adaptado).

O texto mostra um dos pontos de vista a respeito do uso dos biocombustíveis na atualidade, os quais

- são matrizes energéticas com menor carga de poluição para o ambiente e podem propiciar a geração de novos empregos, entretanto, para serem oferecidos com baixo custo, a tecnologia da degradação da celulose nos biocombustíveis de segunda geração deve ser extremamente eficiente.
- oferecem múltiplas dificuldades, pois a produção é de alto custo, sua implantação não gera empregos, e deve-se ter cuidado com o risco ambiental, pois eles oferecerem os mesmos riscos que o uso de combustíveis fósseis.
- sendo de segunda geração, são produzidos por uma tecnologia que acarreta problemas sociais, sobretudo decorrente do fato de a matéria-prima ser abundante e facilmente encontrada, o que impede a geração de novos empregos.
- sendo de primeira e segunda geração, são produzidos por tecnologias que devem passar por uma avaliação criteriosa quanto ao uso, pois uma enfrenta o problema da falta de espaço para plantio da matéria-prima e a outra impede a geração de novas fontes de emprego.
- podem acarretar sérios problemas econômicos e sociais, pois a substituição do uso de petróleo afeta negativamente toda uma cadeia produtiva na medida em que exclui diversas fontes de emprego nas refinarias, postos de gasolina e no transporte petróleo e gasolina.

24. (Enem 2ª aplicação 2010) A figura representa uma cadeia alimentar em uma lagoa. As setas indicam o sentido do fluxo de energia entre os componentes dos níveis tróficos.

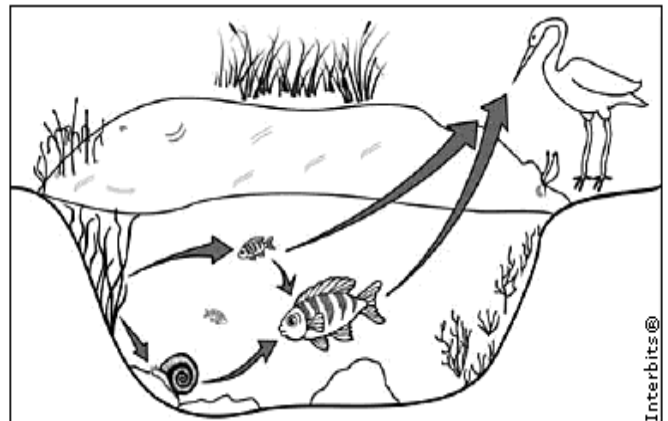

Sabendo-se que o mercúrio se acumula nos tecidos vivos, que componente dessa cadeia alimentar apresentará maior teor de mercúrio no organismo se nessa lagoa ocorrer um derramamento desse metal?

- As aves, pois são os predadores do topo dessa cadeia e acumulam mercúrio incorporado pelos componentes dos demais elos.
- Os caramujos, pois se alimentam das raízes das plantas, que acumulam maior quantidade de metal.
- Os grandes peixes, pois acumulam o mercúrio presente nas plantas e nos peixes pequenos.
- Os pequenos peixes, pois acumulam maior quantidade de mercúrio, já que se alimentam das plantas contaminadas.
- As plantas aquáticas, pois absorvem grande quantidade de mercúrio da água através de suas raízes e folhas.

25. (Enem 2ª aplicação 2010) O aquecimento global, ocasionado pelo aumento do efeito estufa, tem como uma de suas causas a disponibilização acelerada de átomos de carbono para a atmosfera. Essa disponibilização acontece, por exemplo, na queima de combustíveis fósseis, como a gasolina, os óleos e o carvão, que libera o gás carbônico (CO_2) para a atmosfera. Por outro lado, a produção de metano (CH_4), outro gás causador do efeito estufa, está associada à pecuária e à degradação de matéria orgânica em aterros sanitários.

Apesar dos problemas causados pela disponibilização acelerada dos gases citados, eles são imprescindíveis à vida na Terra e importantes para a manutenção do equilíbrio ecológico, porque, por exemplo, o

- metano é fonte de carbono para os organismos fotossintetizantes.
- metano é fonte de hidrogênio para os organismos fotossintetizantes.
- gás carbônico é fonte de energia para os organismos fotossintetizantes.
- gás carbônico é fonte de carbono inorgânico para os organismos fotossintetizantes.
- gás carbônico é fonte de oxigênio molecular para os organismos heterotróficos aeróbios.

26. (Enem 2ª aplicação 2010) Os corais que formam o banco dos Abrolhos, na Bahia, podem estar extintos até 2050 devido a uma epidemia. Por exemplo, os corais-cérebro já tiveram cerca de 10% de sua população afetada pela praga-branca, a mais prevalente das seis doenças identificadas em Abrolhos, causada provavelmente por uma bactéria. Os cientistas atribuem a proliferação das patologias ao aquecimento global e à poluição marinha. O aquecimento global reduziria a imunidade dos corais ou estimularia os patógenos causadores desses males, trazendo novos agentes infecciosos.

FURTADO, F. Peste branca no mar. *Ciência hoje*. Rio de Janeiro, v. 42, n. 251, ago. 2008 (adaptado).

A fim de combater a praga-branca, a medida mais apropriada, segura e de efeitos mais duradouros seria

- a) aplicar antibióticos nas águas litorâneas de Abrolhos.
- b) substituir os aterros sanitários por centros de reciclagem de lixo.
- c) introduzir nas águas de Abrolhos espécies que se alimentem da bactéria causadora da doença.
- d) aumentar, mundialmente, o uso de transportes coletivos e diminuir a queima de derivados de petróleo.
- e) criar uma lei que proteja os corais, impedindo que mergulhadores e turistas se aproximem deles e os contaminem.

27. (Enem 2010) O despejo de dejetos de esgotos domésticos e industriais vem causando sérios problemas aos rios brasileiros. Esses poluentes são ricos em substâncias que contribuem para a eutrofização de ecossistemas, que é um enriquecimento da água por nutrientes, o que provoca um grande crescimento bacteriano e, por fim, pode promover escassez de oxigênio. Uma maneira de evitar a diminuição da concentração de oxigênio no ambiente é:

- a) Aquecer as águas dos rios para aumentar a velocidade de decomposição dos dejetos.
- b) Retirar do esgoto os materiais ricos em nutrientes para diminuir a sua concentração nos rios.
- c) Adicionar bactérias anaeróbicas às águas dos rios para que elas sobrevivam mesmo sem o oxigênio.
- d) Substituir produtos não degradáveis por biodegradáveis para que as bactérias possam utilizar os nutrientes.
- e) Aumentar a solubilidade dos dejetos no esgoto para que os nutrientes fiquem mais acessíveis às bactérias.

28. (Enem 2ª aplicação 2010) Os oceanos absorvem aproximadamente um terço das emissões de CO₂ procedentes de atividades humanas, como a queima de combustíveis fósseis e as queimadas. O CO₂ combina-se com as águas dos oceanos, provocando uma alteração importante em suas propriedades. Pesquisas com vários organismos marinhos revelam que essa alteração nos oceanos afeta uma série de processos biológicos necessários para o desenvolvimento e a sobrevivência de várias espécies da vida marinha.

A alteração a que se refere o texto diz respeito ao aumento

- a) da acidez das águas dos oceanos.
- b) do estoque de pescado nos oceanos.
- c) da temperatura média dos oceanos.
- d) do nível das águas dos oceanos.
- e) da salinização das águas dos oceanos.

29. (Enem 2010) No ano de 2000, um vazamento em dutos de óleo na baía de Guanabara (RJ) causou um dos maiores acidentes ambientais do Brasil. Além de afetar a fauna e a flora, o acidente abalou o equilíbrio da cadeia alimentar de toda a baía. O petróleo forma uma película na superfície da água, o que prejudica as trocas gasosas da atmosfera com a água e desfavorece a realização de fotossíntese pelas algas, que estão na base da cadeia alimentar hídrica. Além disso, o derramamento de óleo contribuiu para o envenenamento das árvores e, conseqüentemente, para a intoxicação da fauna e flora aquáticas, bem como conduziu à morte diversas espécies de animais, entre outras formas de vida, afetando também a atividade pesqueira.

LAUBIER, L. Diversidade da Maré Negra. In: *Scientific American Brasil* 4(39), ago. 2005 (adaptado).

A situação exposta no texto e suas implicações

- a) indicam a independência da espécie humana com relação ao ambiente marinho.
- b) alertam para a necessidade do controle da poluição ambiental para redução do efeito estufa.
- c) ilustram a interdependência das diversas formas de vida (animal, vegetal e outras) e o seu habitat.
- d) indicam a alta resistência do meio ambiente à ação do homem, além de evidenciar a sua sustentabilidade mesmo em condições extremas de poluição.
- e) evidenciam a grande capacidade animal de se adaptar às mudanças ambientais, em contraste com a baixa capacidade das espécies vegetais, que estão na base da cadeia alimentar hídrica.

30. (Enem 2ª aplicação 2010) Um agricultor, buscando o aumento da produtividade de sua lavoura, utilizou o adubo NPK (nitrogênio, fósforo e potássio) com alto teor de sais minerais. A irrigação dessa lavoura é feita por canais que são desviados de um rio que abastece os canais, devido à contaminação das águas pelo excesso de adubo usado pelo agricultor.

Que processo biológico pode ter sido provocado na água do rio pelo uso do adubo NPK?

- a) Lixiviação, processo em que ocorre a lavagem do solo, que acaba disponibilizando os nutrientes para a água do rio.
- b) Acidificação, processo em que os sais, ao se dissolverem na água do rio, formam ácidos.
- c) Eutrofização, ocasionada pelo aumento do fósforo e nitrogênio dissolvidos na água, que resulta na proliferação do fitoplâncton.
- d) Aquecimento, decorrente do aumento de sais dissolvidos na água do rio, que eleva sua temperatura.

e) Denitrificação, processo em que o excesso de nitrogênio que chega ao rio é disponibilizado para a atmosfera, prejudicando o desenvolvimento dos peixes.

31. (Enem 2ª aplicação 2010) A interferência do homem no meio ambiente tem feito com que espécies de seres vivos desapareçam muito mais rapidamente do que em épocas anteriores. Vários mecanismos de proteção ao planeta têm sido discutidos por cientistas, organizações e governantes. Entre esses mecanismos, destaca-se o acordado na Convenção sobre a Diversidade Biológica durante a Rio 92, que afirma que a nação tem direito sobre a variedade de vida contida no seu território e o dever de conservá-la, utilizando-se dela de forma sustentável.

A dificuldade encontrada pelo Brasil em seguir o acordo da Convenção sobre a Diversidade Biológica decorre, entre outros fatores, do fato de a

- a) extinção de várias espécies ter ocorrido em larga escala.
- b) alta biodiversidade no país impedir a sua conservação.
- c) utilização de espécies nativas de forma sustentável ser utópica.
- d) grande extensão de nosso território dificultar a sua fiscalização.
- e) classificação taxonômica de novas espécies ocorrer de forma lenta.

32. (Enem cancelado 2009) Confirmada pelos cientistas e já sentida pela população mundial, a mudança climática global é hoje o principal desafio socioambiental a ser enfrentado pela humanidade. Mudança climática é o nome que se dá ao conjunto de alterações nas condições do clima da Terra pelo acúmulo de seis tipos de gases na atmosfera — sendo os principais o dióxido de carbono (CO₂) e o metano (CH₄) — emitidos em quantidade excessiva através da queima de combustíveis (petróleo e carvão) e do uso inadequado do solo.

SANTILLI, M. Mudança climática global. *Almanaque Brasil Socioambiental 2008*. São Paulo, 2007 (adaptado).

Suponha que, ao invés de superaquecimento, o planeta sofresse uma queda de temperatura, resfriando-se como numa era glacial, nesse caso

- a) a camada de geleiras, bem como o nível do mar, diminuiriam.
- b) as geleiras aumentariam, acarretando alterações no relevo do continente e no nível do mar.
- c) o equilíbrio do clima do planeta seria re-estabelecido, uma vez que ele está em processo de aquecimento.
- d) a fauna e a flora das regiões próximas ao círculo polar ártico e antártico nada sofreriam com a glaciação.
- e) os centros urbanos permaneceriam os mesmos, sem prejuízo à população humana e ao seu desenvolvimento.

33. (Enem 2009) O lixo orgânico de casa – constituído de restos de verduras, frutas, legumes, cascas de ovo, aparas de grama, entre outros –, se for depositado nos lixões, pode

contribuir para o aparecimento de animais e de odores indesejáveis.

Entretanto, sua reciclagem gera um excelente adubo orgânico, que pode ser usado no cultivo de hortaliças, frutíferas e plantas ornamentais. A produção do adubo ou composto orgânico se dá por meio da compostagem, um processo simples que requer alguns cuidados especiais. O material que é acumulado diariamente em recipientes próprios deve ser revirado com auxílio de ferramentas adequadas, semanalmente, de forma a homogeneizá-lo. É preciso também umedecê-lo periodicamente. O material de restos de capina pode ser intercalado entre uma camada e outra de lixo da cozinha. Por meio desse método, o adubo orgânico estará pronto em aproximadamente dois a três meses.

Como usar o lixo orgânico em casa? Ciência Hoje, v. 42, jun. 2008 (adaptado).

Suponha que uma pessoa, desejosa de fazer seu próprio adubo orgânico, tenha seguido o procedimento descrito no texto, exceto no que se refere ao umedecimento periódico do composto. Nessa situação,

- a) o processo de compostagem iria produzir intenso mau cheiro.
- b) o adubo formado seria pobre em matéria orgânica que não foi transformada em composto.
- c) a falta de água no composto vai impedir que microrganismos decomponham a matéria orgânica.
- d) a falta de água no composto iria elevar a temperatura da mistura, o que resultaria na perda de nutrientes essenciais.
- e) apenas microrganismos que independem de oxigênio poderiam agir sobre a matéria orgânica e transformá-la em adubo.

34. (Enem cancelado 2009) Na região semiárida do Nordeste brasileiro, mesmo nos anos mais secos, chove pelo menos 200 milímetros por ano. Durante a seca, muitas pessoas, em geral as mães de família, têm de caminhar várias horas em busca de água, utilizando açudes compartilhados com animais e frequentemente contaminados. Sem tratamento, essa água é fonte de diarreias, parasitas intestinais, e uma das responsáveis pela elevada mortalidade infantil da região. Os açudes secam com frequência, tornando necessário o abastecimento das populações por carros-pipa, uma alternativa cara e que não traz solução definitiva ao abastecimento de água.

OSAVA, M. Chuva de beber: Cisternas para 50 mil famílias. *Revista Eco21*, nº- 96, nov. 2004 (adaptado).

Considerando o texto, a proposta mais eficaz para reduzir os impactos da falta de água na região seria

- a) subsidiar a venda de água mineral nos estabelecimentos comerciais.

- b) distribuir gratuitamente remédios contra parasitas e outras moléstias intestinais.
- c) desenvolver carros-pipa maiores e mais econômicos, de forma a baratear o custo da água transportada.
- d) captar água de chuva em cisternas, permitindo seu adequado tratamento e armazenamento para consumo.
- e) promover a migração das famílias mais necessitadas para as regiões Sudeste e Sul, onde as chuvas são abundantes.

35. (Enem 2009) Uma pesquisadora deseja reflorestar uma área de mata ciliar quase que totalmente desmatada. Essa formação vegetal é um tipo de floresta muito comum nas margens de rios dos cerrados no Brasil central e, em seu clímax, possui vegetação arbórea perene e apresenta dossel fechado, com pouca incidência luminosa no solo e nas plântulas. Sabe-se que a incidência de luz, a disponibilidade de nutrientes e a umidade do solo são os principais fatores do meio ambiente físico que influenciam no desenvolvimento da planta. Para testar unicamente os efeitos da variação de luz, a pesquisadora analisou, em casas de vegetação com condições controladas, o desenvolvimento de plantas de 10 espécies nativas da região desmatada sob quatro condições de luminosidade: uma sob sol pleno e as demais em diferentes níveis de sombreamento. Para cada tratamento experimental, a pesquisadora relatou se o desenvolvimento da planta foi **bom**, **razoável** ou **ruim**, de acordo com critérios específicos. Os resultados obtidos foram os seguintes:

Espécie	Condição de Luminosidade	Sombreamento		
		Condição de Luminosidade		
		Sol pleno	30%	50%
1	Razoável	Bom	Razoável	Ruim
2	Bom	Razoável	Ruim	Ruim
3	Bom	Bom	Razoável	Ruim
4	Bom	Bom	Bom	Bom
5	Bom	Razoável	Ruim	Ruim
6	Ruim	Razoável	Bom	Bom
7	Ruim	Ruim	Ruim	Razoável
8	Ruim	Ruim	Razoável	Ruim
9	Ruim	Razoável	Bom	Bom
10	Razoável	Razoável	Razoável	Bom

Para o reflorestamento da região desmatada,

- a) a espécie 8 é mais indicada que a 1, uma vez que aquela possui melhor adaptação a regiões com maior incidência de luz.
- b) recomenda-se a utilização de espécies pioneiras, isto é, aquelas que suportam alta incidência de luz, como as espécies 2, 3 e 5.

- c) sugere-se o uso de espécies exóticas, pois somente essas podem suportar a alta incidência luminosa característica de regiões desmatadas.
- d) espécies de comunidade clímax, como as 4 e 7, são as mais indicadas, uma vez que possuem boa capacidade de aclimação a diferentes ambientes.
- e) é recomendado o uso de espécies com melhor desenvolvimento à sombra, como as plantas das espécies 4, 6, 7, 9 e 10, pois essa floresta, mesmo no estágio de degradação referido, possui dossel fechado, o que impede a entrada de luz.

36. (Enem cancelado 2009) Suponha que o chefe do departamento de administração de uma empresa tenha feito um discurso defendendo a ideia de que os funcionários deveriam cuidar do meio ambiente no espaço da empresa. Um dos funcionários levantou-se e comentou que o conceito de meio ambiente não era claro o suficiente para se falar sobre esse assunto naquele lugar.

Considerando que o chefe do departamento de administração entende que a empresa é parte do meio ambiente, a definição que mais se aproxima dessa concepção é:

- a) Região que inclui somente cachoeiras, mananciais e florestas.
- b) Apenas locais onde é possível o contato direto com a natureza.
- c) Locais que servem como áreas de proteção onde fatores bióticos são preservados.
- d) Apenas os grandes biomas, por exemplo, Mata Atlântica, Mata Amazônica, Cerrado e Caatinga.
- e) Qualquer local em que haja relação entre fatores bióticos e abióticos, seja ele natural ou urbano.

37. (Enem cancelado 2009)	QUALIDADE	ÍNDICE	POLUENTE
Parque D. Pedro II	BOA	6	MP ₁₀
São Caetano do Sul	REGULAR	60	NO ₂
Congonhas	BOA	15	MP ₁₀
Osasco	INADEQUADA	175	CO
Pinheiros	MÁ	283	SO ₂

MP₁₀ — partículas inaláveis: aquelas cujo diâmetro aerodinâmico é menor que 10 µm.

CO — monóxido de carbono: gás incolor e inodoro que resulta da queima incompleta de combustíveis de origem orgânica (combustíveis fósseis, biomassa etc.). Emitido principalmente por veículos automotores.

NO₂ — dióxido de nitrogênio: formado principalmente nos processos de combustão de veículos automotores. Dependendo

das concentrações, o NO₂ pode causar prejuízos à saúde.

SO₂ — dióxido de enxofre: resulta principalmente da queima de combustíveis que contêm enxofre, como óleo diesel. Pode reagir com outras substâncias presentes no ar, formando partículas à base de sulfato responsáveis pela redução da visibilidade na atmosfera.

0-50	51-100	101-199	200-299	> 299
BOA	REGULAR	INADEQUADA	MÁ	PÉSSIMA
Companhia de Tecnologia de Saneamento Ambiental – CETESB. Padrões, índices. http://www.cetesb.sp.gov.br . Acesso em: 22 jun. 2008.				

A Companhia de Tecnologia de Saneamento Ambiental do Estado de São Paulo (CETESB) divulga continuamente dados referentes à qualidade do ar na região metropolitana de São Paulo. A tabela apresentada corresponde a dados hipotéticos que poderiam ter sido obtidos pela CETESB em determinado dia. Se esses dados fossem verídicos, então, seria mais provável encontrar problemas de visibilidade

- no Parque Dom Pedro II.
- em São Caetano do Sul.
- em Congonhas.
- em Osasco.
- em Pinheiros.

38. (Enem 2009) O cultivo de camarões de água salgada vem se desenvolvendo muito nos últimos anos na região Nordeste do Brasil e, em algumas localidades, passou a ser a principal atividade econômica. Uma das grandes preocupações dos impactos negativos dessa atividade está relacionada à descarga, sem nenhum tipo de tratamento, dos efluentes dos viveiros diretamente no ambiente marinho, em estuários ou em manguezais. Esses efluentes possuem matéria orgânica particulada e dissolvida, amônia, nitrito, nitrato, fosfatos, partículas de sólidos em suspensão e outras substâncias que podem ser consideradas contaminantes potenciais.

CASTRO, C. B.; ARAGÃO, J. S.; COSTA-LOTUFO, L. V. *Monitoramento da toxicidade de efluentes de uma fazenda de cultivo de camarão marinho*. Anais do IX Congresso Brasileiro de Ecotoxicologia, 2006 (adaptado).

Suponha que tenha sido construída uma fazenda de carcinicultura próximo a um manguezal. Entre as perturbações ambientais causadas pela fazenda, espera-se que

- a atividade microbiana se torne responsável pela reciclagem do fósforo orgânico excedente no ambiente marinho.
- a relativa instabilidade das condições marinhas torne as alterações de fatores físico-químicos pouco críticas à vida no mar.

- a amônia excedente seja convertida em nitrito, por meio do processo de nitrificação, e em nitrato, formado como produto intermediário desse processo.
- os efluentes promovam o crescimento excessivo de plantas aquáticas devido à alta diversidade de espécies vegetais permanentes no manguezal.
- o impedimento da penetração da luz pelas partículas em suspensão venha a comprometer a produtividade primária do ambiente marinho, que resulta da atividade metabólica do fitoplâncton.

39. (Enem cancelado 2009) Uma colônia de formigas inicia-se com uma rainha jovem que, após ser fecundada pelo macho, voa e escolhe um lugar para cavar um buraco no chão. Ali dará origem a milhares de formigas, constituindo uma nova colônia. As fêmeas geradas poderão ser operárias, vivendo cerca de um ano, ou novas rainhas. Os machos provêm de óvulos não fertilizados e vivem aproximadamente uma semana. As operárias se dividem nos trabalhos do formigueiro. Há formigas forrageadoras que se encarregam da busca por alimentos, formigas operárias que retiram dejetos da colônia e são responsáveis pela manutenção ou que lidam com o alimento e alimentam as larvas, e as formigas patrulheiras. Uma colônia de formigas pode durar anos e dificilmente uma formiga social consegue sobreviver sozinha.

MELO, A. *Como funciona uma sociedade de formigas?* Disponível em: <http://www.cienciahoje.uol.com.br>. Acesso em: 21 fev. 2009 (adaptado).

Uma característica que contribui diretamente para o sucesso da organização social dos formigueiros é:

- a divisão de tarefas entre as formigas e a organização funcional da colônia.
- o fato de as formigas machos serem provenientes de óvulos não fertilizados.
- a alta taxa de mortalidade das formigas solitárias ou das que se afastam da colônia.
- a existência de patrulheiras, que protegem o formigueiro do ataque de herbívoros.
- o fato de as rainhas serem fecundadas antes do estabelecimento de um novo formigueiro.

40. (Enem cancelado 2009) Metade do volume de óleo de cozinha consumido anualmente no Brasil, cerca de dois bilhões de litros, é jogada incorretamente em ralos, pias e bueiros. Estima-se que cada litro de óleo descartado polua milhares de litros de água. O óleo no esgoto tende a criar uma barreira que impede a passagem da água, causa entupimentos e, conseqüentemente, enchentes. Além disso, ao contaminar os mananciais, resulta na mortandade de peixes. A reciclagem do óleo de cozinha, além de necessária, tem mercado na produção de biodiesel. Há uma demanda atual de 1,2 bilhões de litros de biodiesel no Brasil. Se houver planejamento na coleta, transporte e produção, estima-se que se possa pagar até R\$ 1,00 por litro de óleo a ser reciclado.

“Programa mostra caminho para uso do óleo de fritura na produção de biodiesel”.

Disponível em: <http://www.nutrinews.com.br>. Acesso em: 14 fev. 2009.

De acordo com o texto, o destino inadequado do óleo de cozinha traz diversos problemas. Com o objetivo de contribuir para resolver esses problemas, deve-se

- utilizar o óleo para a produção de biocombustíveis, como etanol.
- coletar o óleo devidamente e transportá-lo às empresas de produção de biodiesel.
- limpar periodicamente os esgotos das cidades para evitar entupimentos e enchentes.
- utilizar o óleo como alimento para os peixes, uma vez que preserva seu valor nutritivo após o descarte.
- descartar o óleo diretamente em ralos, pias e bueiros, sem tratamento prévio com agentes dispersantes.

41. (Enem cancelado 2009) Nas últimas décadas os ecossistemas aquáticos têm sido alterados de maneira significativa em função de atividades antrópicas, tais como mineração, construção de barragens, desvio do curso natural de rios, lançamento de efluentes domésticos e industriais não tratados, desmatamento e uso inadequado do solo próximo aos leitos, superexploração dos recursos pesqueiros, introdução de espécies exóticas, entre outros. Como consequência, tem-se observado expressiva queda da qualidade da água e perda da biodiversidade aquática, em função da desestruturação dos ambientes físico, químico e biológico. A avaliação de impactos ambientais nesses ecossistemas tem sido realizada através da medição de alterações nas concentrações de variáveis físicas e químicas da água. Este sistema de monitoramento, juntamente com a avaliação de variáveis biológicas, é fundamental para a classificação de rios e córregos em classes de qualidade de água e padrões de potabilidade e balneabilidade humanas.

DAVE, M.; GOULART, C.; CALLISTO, M. *Bioindicadores de qualidade de água como ferramenta em estudo de impacto ambiental*. Disponível em: <http://www.icb.ufmg.br>. Acesso em: 9 jan. 2009 (adaptado).

Se um pesquisador pretende avaliar variáveis biológicas de determinado manancial, deve escolher os testes de

- teor de oxigênio dissolvido e de temperatura e turbidez da água.
- teor de nitrogênio amoniacal e de temperatura e turbidez da água.
- densidade populacional de cianobactérias e de invertebrados bentônicos.
- densidade populacional de cianobactérias e do teor de alumínio dissolvido.
- teor de nitrogênio amoniacal e de densidade populacional de invertebrados bentônicos.

42. (Enem cancelado 2009) Nos últimos 60 anos, a população mundial duplicou, enquanto o consumo de água

foi multiplicado por sete. Da água existente no planeta, 97% são de água salgada (mares e oceanos), 2% formam geleiras inacessíveis e apenas 1% corresponde à água doce, armazenada em lençóis subterrâneos, rios e lagos. A poluição pela descarga de resíduos municipais e industriais, combinada com a exploração excessiva dos recursos hídricos disponíveis, ameaça o meio ambiente, comprometendo a disponibilidade de água doce para o abastecimento das populações humanas. Se esse ritmo se mantiver, em alguns anos a água potável tornar-se-á um bem extremamente raro e caro.

MORAES, D. S. L.; JORDAO, B. Q. Degradação de recursos hídricos e seus efeitos sobre a saúde humana. *Saúde Pública*, São Paulo, v. 36, n.º 3, Jun. 2002 (adaptado).

Considerando o texto, uma proposta viável para conservar o meio ambiente e a água doce seria

- fazer uso exclusivo da água subterrânea, pois ela pouco interfere na quantidade de água dos rios.
- desviar a água dos mares para os rios e lagos, de maneira a aumentar o volume de água doce nos pontos de captação.
- promover a adaptação das populações humanas ao consumo de água do mar, diminuindo assim a demanda sobre a água doce.
- reduzir a poluição e a exploração dos recursos naturais, otimizar o uso da água potável e aumentar a captação da água da chuva.
- realizar a descarga dos resíduos municipais e industriais diretamente nos mares, de maneira a não afetar a água doce disponível.

43. (Enem cancelado 2009) Desde os anos 1990, novas tecnologias para a produção de plásticos biodegradáveis foram pesquisadas em diversos países do mundo. No Brasil, foi desenvolvido um plástico empregando-se derivados da cana-de-açúcar e uma bactéria recém-identificada, capaz de transformar açúcar em plástico.

“A bactéria se alimenta de açúcar, transformando o excedente do seu metabolismo em um plástico biodegradável chamado PHB (polihidroxibutirato). Sua vantagem é que, ao ser descartado, o bioplástico é degradado por microorganismos existentes no solo em no máximo um ano, ao contrário dos plásticos de origem petroquímica, que geram resíduos que demoram mais de 200 anos para se degradarem.”

GOMES, A. C. Biotecnologia ajuda na conservação do ambiente. *Revista Eletrônica Vox Scientia*. Ano V, n.º 28. São Paulo: Núcleo de Divulgação Científica José Gomes. Acesso em: 30 abr. 2009 (adaptado).

A nova tecnologia, apresentada no texto, tem como consequência,

- a diminuição da matéria orgânica nos aterros e do mau cheiro nos lixões.

- b) a ampliação do uso de recursos não renováveis, especialmente, os plásticos.
- c) a diminuição do metabolismo de bactérias decompositoras presentes nos solos.
- d) a substituição de recursos não renováveis por renováveis para fabricar plásticos.
- e) o lançamento no meio ambiente de produtos plásticos inertes em relação ao ciclo da matéria.

44. (Enem cancelado 2009) O mar de Aral, um lago de água salgada localizado em área da antiga União Soviética, tem sido explorado por um projeto de transferência de água em larga escala desde 1960. Por meio de um canal com mais de 1.300 km, enormes quantidades de água foram desviadas do lago para a irrigação de plantações de arroz e algodão. Aliado às altas taxas de evaporação e às fortes secas da região, o projeto causou um grande desastre ecológico e econômico, e trouxe muitos problemas de saúde para a população. A salinidade do lago triplicou, sua área superficial diminuiu 58% e seu volume, 83%. Cerca de 85% das áreas úmidas da região foram eliminadas e quase metade das espécies locais de aves e mamíferos desapareceu. Além disso, uma grande área, que antes era o fundo do lago, foi transformada em um deserto coberto de sal branco e brilhante, visível em imagens de satélite.

MILLER, JR., G. T. *Ciência Ambiental*. São Paulo: Editora Thomson, 2007 (adaptado).

Suponha que tenha sido observada, em uma vila rural localizada a 100 km de distância do mar de Aral, alguns anos depois da implantação do projeto descrito, significativa diminuição na produtividade das lavouras, aumento da salinidade das águas e problemas de saúde em sua população. Esses sintomas podem ser efeito

- a) da perda da biodiversidade da região.
- b) da seca dos rios da região sob a influência do projeto.
- c) da perda de áreas úmidas nos arredores do mar de Aral.
- d) do sal trazido pelo vento, do mar de Aral para a vila rural.
- e) dos herbicidas utilizados nas lavouras de arroz e algodão do projeto.

Gabarito:

Resposta da questão 1:

[A]

O mapa mostra as regiões mais industrializadas dos continentes. Nessas regiões são maiores as emissões de gases como óxidos de nitrogênio e de enxofre responsáveis pela formação dos ácidos nítrico e sulfúrico que contribuem para a formação da “chuva ácida”.

Resposta da questão 2:

[A]

As modificações impostas pelo homem à natureza incluem a contaminação por fertilizantes, agrotóxicos e outros poluentes ambientais.

Resposta da questão 3:

[C]

[Resposta do ponto de vista da disciplina de Química]

No processo de fotossíntese o CO_2 é utilizado como reagente (“sequestrado”) e ocorre a formação de matéria orgânica, ou seja, aumenta a quantidade de matéria orgânica no solo. Este processo permite diminuir a quantidade de gás carbônico na atmosfera.

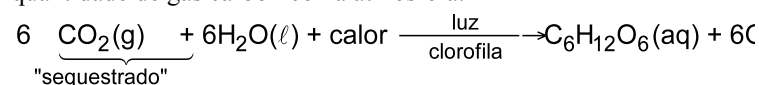

[Resposta do ponto de vista da disciplina de Biologia]

A fotossíntese, realizada pelas plantas, algas e certas bactérias, remove o CO_2 da atmosfera, contribuindo para a fixação do carbono na forma de compostos orgânicos.

Resposta da questão 4:

[C]

Ao absorver o calor do sol, a água recebe a energia necessária para passar do estado líquido para o estado gasoso, processo denominado evaporação.

Resposta da questão 5:

[B]

A produção de matéria orgânica em ecossistemas aquáticos é determinada pela atividade fotossintética das algas componentes do fitoplâncton.

Resposta da questão 6:

[A]

A decomposição aeróbica de árvores caídas reduz, localmente, a quantidade de oxigênio devido ao consumo desse gás pelos agentes decompositores.

Resposta da questão 7:

[B]

A queima de combustíveis fósseis ou radioativos em usinas termelétricas, com a finalidade de obter energia elétrica, produz resíduos que causam impactos ambientais negativos, como a liberação de gases estufa (CO_2 , CH_4 ,...) e gases causadores da acidificação da chuva (NO_2 , SO_2 , SO_3 ,...).

Resposta da questão 8:

[C]

A introdução de espécies exóticas em um ecossistema pode causar o aumento da competição interespecífica quando há sobreposição de nichos ecológicos entre o invasor e as espécies nativas.

Resposta da questão 9:
[B]

As espécies exóticas podem causar impacto ambiental negativo por ocuparem nichos ecológicos em locais distantes de onde vivem. Elas causam diminuição da biodiversidade da área invadida, sobretudo quando são favorecidas pela ausência de parasitas e predadores específicos nos locais ocupados.

Resposta da questão 10:
[D]

A função interativa I representa a proporção de energia transferida de P_1 (herbívoro) ou P_2 (carnívoro) na alimentação de P_3 (onívoro).

Resposta da questão 11:
[D]

O texto descreve o nicho ecológico tamanduá-mirim, isto é, o papel funcional desempenhado por esta espécie em seu *habitat*.

Resposta da questão 12:
[B]

Os peixes híbridos podem invadir rios e lagos, se reproduzir e substituir as populações naturais por competirem com estes pelos recursos do meio.

Resposta da questão 13:
[D]

As plantas do cerrado brasileiro muitas vezes apresentam as gemas apicais pilosas como fator adaptativo para a proteção contra o fogo que, com frequência, atinge esse bioma.

Resposta da questão 14:
[E]

A biorremediação consiste na utilização de microrganismos capazes de metabolizar os materiais que contaminam o ambiente, liberando subprodutos pouco tóxicos ou não tóxicos.

Resposta da questão 15:
[B]

As latas de alumínio podem ser recicladas para a fabricação de lingotes do mineral. Esses lingotes são reutilizados para a produção de diversos materiais que contêm alumínio, inclusive novas latas.

Resposta da questão 16:
[D]

As áreas represadas para o abastecimento de hidrelétricas são fontes importantes de produção de metano (CH_4) devido à intensa decomposição anaeróbica da biomassa vegetal morta e submersa.

Resposta da questão 17:
[B]

A degradação anaeróbica da matéria orgânica por bactérias metanogênicas produz metano como subproduto. O gás metano pode causar explosões em lixões abandonados se não for corretamente canalizado ou dispensado.

Resposta da questão 18:
[E]

O texto revela que a ideia do senso comum, de que as lagartas de borboletas possuem voracidade generalizada, é derrubada pela especificidade dos animais ao se alimentar das plantas da família *Solanaceae* existentes nos locais onde vivem.

Resposta da questão 19:
[C]

Ao se alimentar de humanos que comeram vegetais, o tigre comporta-se como consumidor secundário. Os abutres serão consumidores terciários quando ingerirem a carne do tigre morto.

Resposta da questão 20:
[A]

A digestão da celulose do capim ingerido pelos ruminantes é realizada por microrganismos anaeróbicos metanogênicos. Esses organismos produzem o gás metano como subproduto de seu metabolismo celular.

Resposta da questão 21:
[D]

As fêmeas do vaga-lume do gênero *Photuris* matam e devoram os vaga-lumes do gênero *Photinus*, configurando uma relação ecológica desarmônica interespecífica denominada predatismo.

Resposta da questão 22:
[A]

A técnica utilizada no combate às lagartas que se alimentam das folhas do algodoeiro consiste no controle biológico de pragas. Esse método emprega parasitas específicos das espécies que se quer combater. Os embriões da microvespa

se desenvolvem alimentando-se dos ovos da borboleta, controlando a população das lagartas que comem folhas.

Resposta da questão 23:

[A]

Os biocombustíveis são menos poluentes que os combustíveis fósseis. Sua produção deve ocorrer com eficiência suficiente para que sejam oferecidos a um custo razoável e possam gerar empregos.

Resposta da questão 24:

[A]

O mercúrio é um poluente não biodegradável e de difícil eliminação pelos organismos vivos. Esse metal pesado acumula-se ao longo das cadeias alimentares, ficando mais concentrado nos níveis mais distantes dos produtores, isto é, acumulado nos tecidos dos consumidores que se alimentam de organismos contaminados.

Resposta da questão 25:

[D]

Ao realizarem a fotossíntese, os organismos autótrofos consomem CO_2 e H_2O do ambiente e produzem matéria orgânica e oxigênio. A matéria orgânica produzida é utilizada como fonte de energia pelos organismos autótrofos e heterótrofos.

Resposta da questão 26:

[D]

A utilização de transportes coletivos e a diminuição da queima de combustíveis fósseis auxiliam na redução do aquecimento global. A destruição da fauna coralínea mundial está inequivocamente relacionada à intensificação do efeito estufa da atmosfera terrestre.

Resposta da questão 27:

[B]

Uma maneira de evitar a diminuição da concentração de oxigênio no ambiente é tratar o esgoto antes de lançá-lo no ambiente. Dessa forma, diminui-se a concentração de materiais ricos em nutrientes, evitando sua eutrofização.

Resposta da questão 28:

[A]

O gás carbônico é uma substância capaz de se dissolver na água tornando-a mais ácida. O equilíbrio adiante mostra a reação:

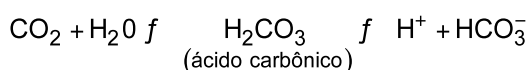

Resposta da questão 29:

[C]

Os efeitos do derrame de petróleo na baía de Guanabara em 2000 ilustram a grande interdependência entre as diversas formas de vida e seu habitat. Ao desfavorecer a realização da fotossíntese, o derrame de petróleo desfavorece toda a comunidade marinha.

Resposta da questão 30:

[C]

A eutroficação é provocada pela ação humana e consiste no enriquecimento das águas com nutrientes que favorecem a proliferação excessiva de algas do fitoplâncton.

Resposta da questão 31:

[D]

O Brasil é um país extenso com grandes áreas, onde a fiscalização é precária ou ausente.

Resposta da questão 32:

[B]

Caso o planeta sofresse uma queda de temperatura ao invés de um superaquecimento, as geleiras aumentariam, diminuindo o nível do mar e alterando o relevo dos continentes. A fauna e a flora das regiões próximas ao círculo polar ártico e antártico seriam as que mais sofreriam com a glaciação e haveria grandes prejuízos à população humana e ao seu desenvolvimento.

Resposta da questão 33:

[C]

A água é um componente abiótico indispensável para o metabolismo dos seres vivos em geral e em particular dos microrganismos decompositores que agem no lixo orgânico. Dessa forma, a falta de água impede a ação desses microrganismos.

Resposta da questão 34:

[D]

Considerando que na região Nordeste do Brasil, mesmo nos anos mais secos, não chove menos que 200 milímetros por ano, uma proposta eficaz para reduzir os impactos da falta de água na região seria a captação da água da chuva em cisternas e seu adequado tratamento e armazenamento para o consumo humano.

Resposta da questão 35:

[B]

Um programa de reflorestamento deve seguir os passos de uma sucessão ecológica e, nesse caso, uma vez que na região desmatada há incidência solar direta, as plantas

indicadas para iniciar esse processo seriam as espécies pioneiras, como as plantas 2, 3 e 5, que suportam uma incidência maior de luz.

Resposta da questão 36:

[E]

Em ecologia, ambiente é qualquer local, seja ele natural ou urbano, em que componentes bióticos (biocenose) e componentes abióticos (biótopo) interagem, formando um sistema estável.

Resposta da questão 37:

[E]

Uma observação da tabela nos revela que a única estação da RMSP indicando má qualidade do qualidade do ar é Pinheiros, com altos índices de SO_2 , causador de redução da visibilidade na atmosfera.

Resposta da questão 38:

[E]

As partículas sólidas provenientes da carcinicultura, quando em suspensão na água, dificultam a entrada de luz, comprometendo a fotossíntese promovida pelo fitoplâncton que são os produtores dos ecossistemas marinhos.

Resposta da questão 39:

[A]

As colônias de formigas caracterizam-se pela presença de castas, isto é, divisão de tarefas com funções muito bem definidas entre seus componentes, o que contribui para o sucesso das colônias.

Resposta da questão 40:

[B]

De acordo com o texto, devemos coletar o óleo devidamente e transportá-lo às empresas de produção de biodiesel.

Resposta da questão 41:

[C]

São variáveis biológicas: densidade populacional de cianobactérias e de invertebrados bentônicos. As demais são variáveis físicas ou químicas.

Resposta da questão 42:

[D]

De todas as propostas consideradas, a única viável para conservar o meio ambiente e a água doce é a de reduzir a poluição e a exploração dos recursos naturais, e, ao mesmo tempo, otimizar o uso da água potável e aumentar a

captação da água da chuva. As demais ou são inviáveis, ou causariam outros impactos no meio ambiente.

Resposta da questão 43:

[D]

Por ser biodegradável, o bioplástico concorre para a substituição de recursos não renováveis, como os de origem petroquímica, na fabricação de plásticos.

Resposta da questão 44:

[D]

Mesmo estando a 100 Km de distância, o sal trazido pelo vento do mar de Aral até a vila rural provavelmente deve ser a causa do aumento da salinidade das águas do local, consequentemente, dos problemas de saúde da população e da diminuição da produtividade agrícola.

Evolução

1. (Enem 2013) As fêmeas de algumas espécies de aranhas, escorpiões e de outros invertebrados predam os machos após a cópula e inseminação. Como exemplo, fêmeas canibais do inseto conhecido como louva-a-deus, *Tenodera aridofolia*, possuem até 63% da sua dieta composta por machos parceiros. Para as fêmeas, o canibalismo sexual pode assegurar a obtenção de nutrientes importantes na reprodução. Com esse incremento na dieta, elas geralmente produzem maior quantidade de ovos.

BORGES, J. C. "Jogo mortal". Disponível em: <http://cienciahoje.uol.com.br>. Acesso em: 1 mar. 2012 (adaptado).

Apesar de ser um comportamento aparentemente desvantajoso para os machos, o canibalismo sexual evoluiu nesses táxons animais porque

- promove a maior ocupação de diferentes nichos ecológicos pela espécie.
- favorece o sucesso reprodutivo individual de ambos os parentais.
- impossibilita a transmissão de genes do macho para a prole.
- impede a sobrevivência e reprodução futura do macho.
- reduz a variabilidade genética da população.

2. (Enem 2012) Paleontólogos estudam fósseis e esqueletos de dinossauros para tentar explicar o desaparecimento desses animais. Esses estudos permitem afirmar que esses animais foram extintos há cerca de 65 milhões de anos. Uma teoria aceita atualmente é a de que um asteroide colidiu com a Terra, formando uma densa nuvem de poeira na atmosfera.

De acordo com essa teoria, a extinção ocorreu em função de modificações no planeta que

- desestabilizaram o relógio biológico dos animais, causando alterações no código genético.

- b) reduziram a penetração da luz solar até a superfície da Terra, interferindo no fluxo energético das teias tróficas.
- c) causaram uma série de intoxicações nos animais, provocando a bioacumulação de partículas de poeira nos organismos.
- d) resultaram na sedimentação das partículas de poeira levantada com o impacto do meteoro, provocando o desaparecimento de rios e lagos.
- e) evitaram a precipitação de água até a superfície da Terra, causando uma grande seca que impediu a retroalimentação do ciclo hidrológico.

3. (Enem 2ª aplicação 2010)

CALVIN



Nova Escola, nº 226, out. 2009.

A tirinha mostra que o ser humano, na busca de atender suas necessidades e de se apropriar dos espaços,

- a) adotou a acomodação evolucionária como forma de sobrevivência ao se dar conta de suas deficiências impostas pelo meio ambiente.
- b) utilizou o conhecimento e a técnica para criar equipamentos que lhe permitiram compensar as suas limitações físicas.
- c) levou vantagens em relação aos seres de menor estatura, por possuir um físico bastante desenvolvido, que lhe permitia muita agilidade.
- d) dispensou o uso da tecnologia por ter um organismo adaptável aos diferentes tipos de meio ambiente.
- e) sofreu desvantagens em relação a outras espécies, por utilizar os recursos naturais como forma de se apropriar dos diferentes espaços.

4. (Enem 2ª aplicação 2010) A perda de pelos foi uma adaptação às mudanças ambientais, que forçaram nossos ancestrais a deixar a vida sedentária e viajar enormes distâncias à procura de água e comida. Junto com o surgimento de membros mais alongados e com a substituição de glândulas apócrinas (produtoras de suor oleoso e de lenta evaporação) por glândulas écrinas (suor aquoso e de rápida evaporação), a menor quantidade de pelos teria favorecido a manutenção de uma temperatura corporal saudável nos trópicos castigados por calor sufocante, em que viveram nossos ancestrais.

Scientific American. Brasil, mar. 2010 (adaptado).

De que maneira o tamanho dos membros humanos poderia estar associado à regulação da temperatura corporal?

- a) Membros mais longos apresentam maior relação superfície/volume, facilitando a perda de maior quantidade de calor.
- b) Membros mais curtos têm ossos mais espessos, que protegem vasos sanguíneos contra a perda de calor.
- c) Membros mais curtos desenvolvem mais o tecido adiposo, sendo capazes de reter maior quantidade de calor.
- d) Membros mais longos possuem pele mais fina e com menos pelos, facilitando a perda de maior quantidade de calor.
- e) Membros mais longos têm maior massa muscular, capazes de produzir e dissipar maior quantidade de calor.

5. (Enem 2010) Alguns anfíbios e répteis são adaptados à vida subterrânea. Nessa situação, apresentam algumas características corporais como, por exemplo, ausência de patas, corpo anelado que facilita o deslocamento no subsolo e, em alguns casos, ausência de olhos.

Suponha que um biólogo tentasse explicar a origem das adaptações mencionadas no texto utilizando conceitos da teoria evolutiva de Lamarck. Ao adotar esse ponto de vista, ele diria que

- a) as características citadas no texto foram originadas pela seleção natural.
- b) a ausência de olhos teria sido causada pela falta de uso dos mesmos, segundo a lei do uso e desuso.
- c) o corpo anelado é uma característica fortemente adaptativa, mas seria transmitida apenas à primeira geração de descendentes.
- d) as patas teriam sido perdidas pela falta de uso e, em seguida, essa característica foi incorporada ao patrimônio genético e então transmitida aos descendentes.
- e) as características citadas no texto foram adquiridas por meio de mutações e depois, ao longo do tempo, foram selecionadas por serem mais adaptadas ao ambiente em que os organismos se encontram.

6. (Enem 2ª aplicação 2010) Experimentos realizados no século XX demonstraram que hormônios femininos e mediadores químicos atuam no comportamento materno de determinados animais, como cachorros, gatos e ratos, reduzindo o medo e a ansiedade, o que proporciona maior habilidade de orientação espacial. Por essa razão, as fêmeas desses animais abandonam a prole momentaneamente, a fim de encontrar alimentos, o que ocorre com facilidade e rapidez. Ainda, são capazes de encontrar rapidamente o caminho de volta para proteger os filhotes.

VARELLA, D. *Borboletas da alma: escritos sobre ciência e saúde*. Companhia das Letras, 2006 (adaptado).

Considerando a situação descrita sob o ponto de vista da hereditariedade e da evolução biológica, o comportamento materno decorrente da ação das substâncias citadas é

- a) transmitido de geração a geração, sendo que indivíduos portadores dessas características terão mais chance de sobreviver e deixar descendentes com as mesmas características.

- b) transmitido em intervalos de gerações, alternando descendentes machos e fêmeas, ou seja, em uma geração recebem a característica apenas os machos e, na outra geração, apenas as fêmeas.
- c) determinado pela ação direta do ambiente sobre a fêmea quando ela está no período gestacional, portanto todos os descendentes receberão as características.
- d) determinado pelas fêmeas, na medida em que elas transmitem o material genético necessário à produção de hormônios e dos mediadores químicos para sua prole de fêmeas, durante o período gestacional.
- e) determinado após a fecundação, pois os espermatozoides dos machos transmitem as características para a prole e, ao nascerem, os indivíduos são selecionados pela ação do ambiente.

7. (Enem 2009) Os ratos *Peromyscus polionotus* encontram-se distribuídos em ampla região na América do Norte. A pelagem de ratos dessa espécie varia do marrom claro até o escuro, sendo que os ratos de uma mesma população têm coloração muito semelhante. Em geral, a coloração da pelagem também é muito parecida à cor do solo da região em que se encontram, que também apresenta a mesma variação de cor, distribuída ao longo de um gradiente sul norte. Na figura, encontram-se representadas sete diferentes populações de *P. polionotus*. Cada população é representada pela pelagem do rato, por uma amostra de solo e por sua posição geográfica no mapa.

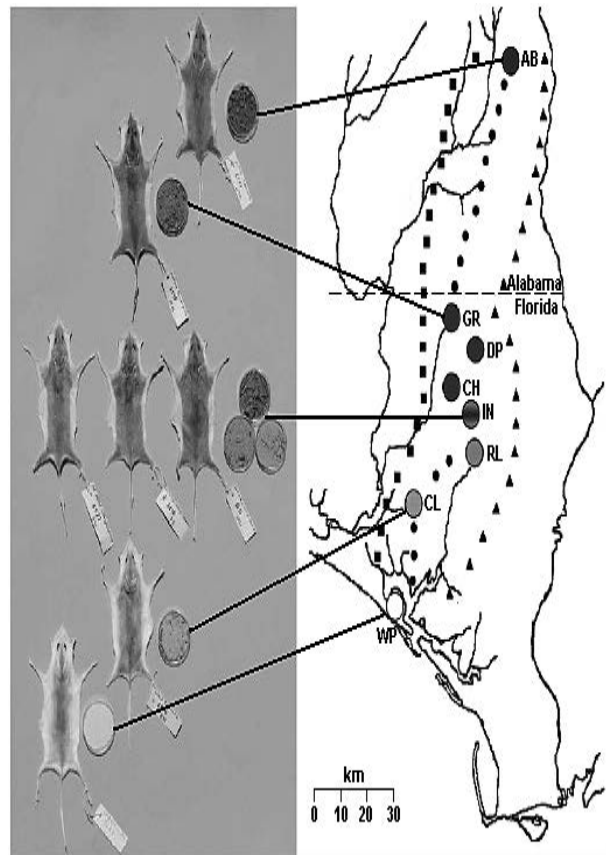

MULLEN, L. M.; HOEKSTRA, H. E. Natural selection along an environmental gradient: a classic cline in mouse pigmentation. *Evolution*, 2008.

O mecanismo evolutivo envolvido na associação entre cores de pelagem e de substrato é

- a) a alimentação, pois pigmentos de terra são absorvidos e alteram a cor da pelagem dos roedores.
- b) o fluxo gênico entre as diferentes populações, que mantém constante a grande diversidade interpopulacional.
- c) a seleção natural, que, nesse caso, poderia ser entendida como a sobrevivência diferenciada de indivíduos com características distintas.
- d) a mutação genética, que, em certos ambientes, como os de solo mais escuro, têm maior ocorrência e capacidade de alterar significativamente a cor da pelagem dos animais.
- e) a herança de caracteres adquiridos, capacidade de organismos se adaptarem a diferentes ambientes e transmitirem suas características genéticas aos descendentes.

8. (Enem cancelado 2009) A maior parte dos mamíferos — especialmente os grandes — não pode viver sem água doce. Para os mamíferos marinhos, água doce é ainda mais difícil de ser obtida. Focas e leões-marinhos captam água dos peixes que consomem e alguns comem neve para obtê-la. Os peixes-boi procuram regularmente água doce nos rios. As baleias e outros cetáceos obtêm água de seu alimento e

de goladas de água do mar. Para tanto, os cetáceos desenvolveram um sistema capaz de lidar com o excesso de sal associado à ingestão de água marinha.

WONG, K. Os mamíferos que conquistaram os oceanos.
In: *Scientific American Brasil*. Edição Especial, nº 5: Dinossauros e Outros Monstros (adaptado).

A grande quantidade de sal na água do mar

- a) torna impossível a vida de animais vertebrados nos oceanos.
- b) faz com que a diversidade biológica no ambiente marinho seja muito reduzida.
- c) faz com que apenas os mamíferos adaptados à ingestão direta da água salgada possam viver nos oceanos.
- d) faz com que seja inapropriado seu consumo direto como fonte de água doce por mamíferos marinhos, por exemplo, as baleias.
- e) exige de mamíferos que habitam o ambiente marinho adaptações fisiológicas, morfológicas ou comportamentais que lhes permitam obter água doce.

9. (Enem cancelado 2009) Os anfíbios são animais que apresentam dependência de um ambiente úmido ou aquático. Nos anfíbios, a pele é de fundamental importância para a maioria das atividades vitais, apresenta glândulas de muco para conservar-se úmida, favorecendo as trocas gasosas e, também, pode apresentar glândulas de veneno contra microrganismos e predadores.

Segundo a Teoria Evolutiva de Darwin, essas características dos anfíbios representam a

- a) lei do uso e desuso.
- b) atrofia do pulmão devido ao uso contínuo da pele.
- c) transmissão de caracteres adquiridos aos descendentes.
- d) futura extinção desses organismos, pois estão mal adaptados.
- e) seleção de adaptações em função do meio ambiente em que vivem.

10. (Enem cancelado 2009) No Período Permiano, cerca de 250 milhões de anos atrás (250 m.a.a.), os continentes formavam uma única massa de terra conhecida como Pangeia. O lento e contínuo movimento das placas tectônicas resultou na separação das placas, de maneira que já no início do Período Terciário (cerca de 60 m.a.a.), diversos continentes se encontravam separados uns dos outros.

Uma das consequências dessa separação foi a formação de diferentes regiões biogeográficas, chamadas biomas. Devido ao isolamento reprodutivo, as espécies em cada bioma se diferenciaram por processos evolutivos distintos, novas espécies surgiram, outras se extinguíram, resultando na atual diversidade biológica do nosso planeta. A figura ilustra a deriva dos continentes e suas posições durante um período de 250 milhões de anos.

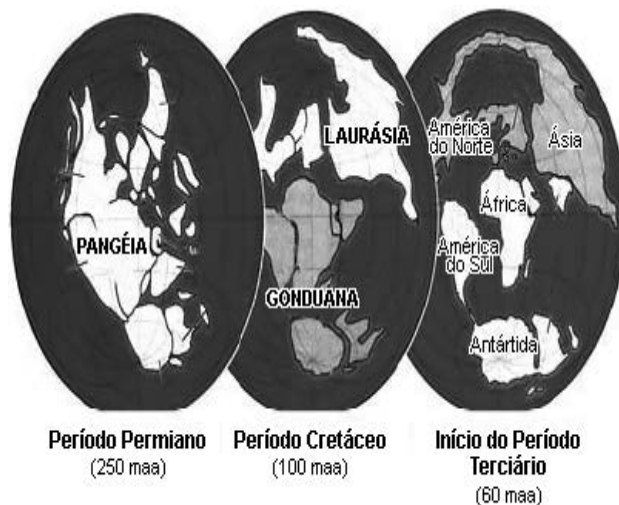

RICKLEFS, R. E. *A economia da natureza*. Rio de Janeiro, Guanabara Koogan, 2003. (adaptado).

De acordo com o texto, a atual diversidade biológica do planeta é resultado

- a) da similaridade biológica dos biomas de diferentes continentes.
- b) do cruzamento entre espécies de continentes que foram separados.
- c) do isolamento reprodutivo das espécies resultante da separação dos continentes.
- d) da interação entre indivíduos de uma mesma espécie antes da separação dos continentes.
- e) da taxa de extinções ter sido maior que a de especiações nos últimos 250 milhões de anos.

Gabarito:

Resposta da questão 1:

[B]

O canibalismo sexual favorece o sucesso reprodutivo dos parentais. Alimentando-se do macho, a fêmea aumenta a produção de ovos. Para o macho devorado durante a cópula, fica a garantia de que a maior parte da descendência terá o seu material genético.

Resposta da questão 2:

[B]

A colisão de um asteroide com a Terra provocou a formação de uma grande camada de poeira na atmosfera que reduziram a penetração de luz até a superfície do planeta. Consequentemente, houve redução da taxa de produção de matéria orgânica pela fotossíntese, fato que interferiu severamente no fluxo de energia nas cadeias e teias alimentares terrestres. A queda de um corpo celeste pode ter provocado a extinção em massa no fim do período Cretáceo da era Mesozoica.

Resposta da questão 3:

[B]

O homem desenvolveu tecnologia sofisticada para modificar o ambiente onde vive.

Resposta da questão 4:

[A]

Os membros longos e afinados nas extremidades conferem aos mamíferos que os possuem uma maior relação superfície em relação ao seu volume. Dessa forma, esses animais conseguem perder calor em ambientes quentes e sobreviver nas regiões tropicais da Terra.

Resposta da questão 5:

[B]

Lamarck defendia a lei de uso e desuso, segundo ele, adaptados à vida subterrânea os anfíbios e répteis não precisariam usar seus olhos e patas. A falta de uso desses órgãos levaria a um desaparecimento dos mesmos. Lamarck não conhecia os conceitos de gene e mutação, o que excluem as alternativas “d” e “e”.

Resposta da questão 6:

[A]

O comportamento inato das fêmeas capazes de coletar alimentos e proteger sua prole é uma característica favorável para a sobrevivência em ambientes onde os filhotes podem ser atacados por predadores.

Resposta da questão 7:

[C]

As diferentes tonalidades na pigmentação da pelagem dessa espécie de ratos é uma adaptação do indivíduo ao meio onde vive. Tonalidades de pelagem mais próximas às tonalidades do solo permitem maior sobrevivência e, portanto, a geração de um número maior de descendentes com as mesmas características. A seleção natural explica muito bem esse processo de sobrevivência dos indivíduos melhores adaptados ao ambiente.

Resposta da questão 8:

[E]

Mamíferos marinhos, como baleias e golfinhos, são obrigados a sofrer adaptações morfológicas, fisiológicas e comportamentais para conseguir sobreviver submersos em água salgada. Obtêm água dos alimentos que ingerem e o sal, da pequena quantidade de água do mar que ingerem, é eliminada junto com a urina, após ser filtrada pelo rim.

Resposta da questão 9:

[E]

A Teoria Evolutiva de Darwin baseia-se na seleção natural, a seleção dos indivíduos que possuem características e que

permitam sua sobrevivência no meio ambiente em que vivem e, conseqüentemente, gerem descendentes que possuam essas mesmas características.

Resposta da questão 10:

[C]

A separação dos continentes provocou o isolamento reprodutivo que propiciou a formação de novas espécies ao longo do tempo.

Fisiologia

1. (Enem 2013) As fêmeas de algumas espécies de aranhas, escorpiões e de outros invertebrados predam os machos após a cópula e inseminação. Como exemplo, fêmeas canibais do inseto conhecido como louva-a-deus, *Tenodera aridifolia*, possuem até 63% da sua dieta composta por machos parceiros. Para as fêmeas, o canibalismo sexual pode assegurar a obtenção de nutrientes importantes na reprodução. Com esse incremento na dieta, elas geralmente produzem maior quantidade de ovos.

BORGES, J. C. “Jogo mortal”. Disponível em: <http://cienciahoje.uol.com.br>. Acesso em: 1 mar. 2012 (adaptado).

Apesar de ser um comportamento aparentemente desvantajoso para os machos, o canibalismo sexual evoluiu nesses táxons animais porque

- promove a maior ocupação de diferentes nichos ecológicos pela espécie.
- favorece o sucesso reprodutivo individual de ambos os parentais.
- impossibilita a transmissão de genes do macho para a prole.
- impede a sobrevivência e reprodução futura do macho.
- reduz a variabilidade genética da população.

2. (Enem 2013) As serpentes que habitam regiões de seca podem ficar em jejum por um longo período de tempo devido à escassez de alimento. Assim, a sobrevivência desses predadores está relacionada ao aproveitamento máximo dos nutrientes obtidos com a presa capturada. De acordo com essa situação, essas serpentes apresentam alterações morfológicas e fisiológicas, como o aumento das vilosidades intestinais e a intensificação da irrigação sanguínea na porção interna dessas estruturas.

A função do aumento das vilosidades intestinais para essas serpentes é maximizar o(a)

- comprimento do trato gastrointestinal para caber mais alimento.
- área de contato com o conteúdo intestinal para absorção dos nutrientes.
- liberação de calor via irrigação sanguínea para controle térmico do sistema digestório.
- secreção de enzimas digestivas para aumentar a degradação proteica no estômago.

e) processo de digestão para diminuir o tempo de permanência do alimento no intestino.

3. (Enem 2013) A imagem representa uma ilustração retirada do livro *De Motu Cordis*, de autoria do médico inglês Willian Harvey, que fez importantes contribuições para o entendimento do processo de circulação do sangue no corpo humano. No experimento ilustrado, Harvey, após aplicar um torniquete (A) no braço de um voluntário e esperar alguns vasos incharem, pressionava-os em um ponto (H). Mantendo o ponto pressionado, deslocava o conteúdo de sangue em direção ao cotovelo, percebendo que um trecho do vaso sanguíneo permanecia vazio após esse processo (H - O).

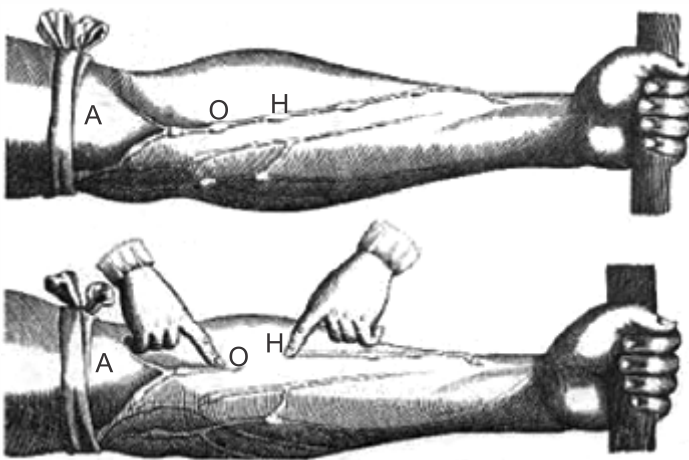

Disponível em: www.answers.com. Acesso em: 18 dez. 2012 (adaptado).

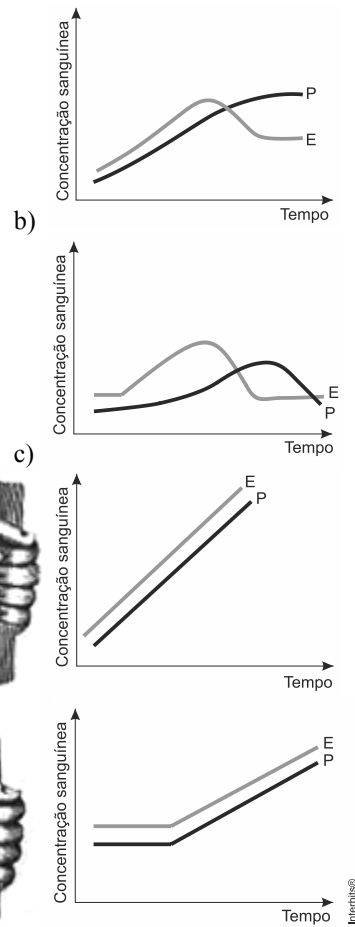

A demonstração de Harvey permite estabelecer a relação entre circulação sanguínea e

- pressão arterial.
- válvulas venosas.
- circulação linfática.
- contração cardíaca.
- transporte de gases.

4. (Enem 2013) A pílula anticoncepcional é um dos métodos contraceptivos de maior segurança, sendo constituída basicamente de dois hormônios sintéticos semelhantes aos hormônios produzidos pelo organismo feminino, o estrogênio (E) e a progesterona (P). Em um experimento médico, foi analisado o sangue de uma mulher que ingeriu ininterruptamente um comprimido desse medicamento por dia durante seis meses.

Qual gráfico representa a concentração sanguínea desses hormônios durante o período do experimento?

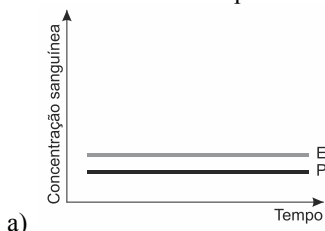

5. (Enem 2012)



DAVIS, J. *Garfield esta de dieta*. Porto Alegre: L&PM, 2006.

A condição física apresentada pelo personagem da tirinha é um fator de risco que pode desencadear doenças como a) anemia.

- b) beribéri.
- c) diabetes.
- d) escorbuto.
- e) fenilcetonúria.

6. (Enem 2011)



De acordo com o relatório “A grande sombra da pecuária” (*Livestock’s Long Shadow*), feito pela Organização das Nações Unidas para a Agricultura e a Alimentação, o gado é responsável por cerca de 18% do aquecimento global, uma contribuição maior que a do setor de transportes.

Disponível em: www.conpet.gov.br. Acesso em: 22 jun. 2010.

A criação de gado em larga escala contribui para o aquecimento global por meio da emissão de

- a) metano durante o processo de digestão.
- b) óxido nitroso durante o processo de ruminção.
- c) clorofluorcarbono durante o transporte de carne.
- d) óxido nitroso durante o processo respiratório.
- e) dióxido de enxofre durante o consumo de pastagens.

7. (Enem 2011) A produção de soro antiofídico é feita por meio da extração da peçonha de serpentes que, após tratamento, é introduzida em um cavalo. Em seguida são feitas sangrias para avaliar a concentração de anticorpos produzidos pelo cavalo. Quando essa concentração atinge o valor desejado, é realizada a sangria final para obtenção do soro. As hemácias são devolvidas ao animal, por meio de uma técnica denominada plasmaferese, a fim de reduzir os efeitos colaterais provocados pela sangria.

Disponível em: <http://www.infobibos.com>. Acesso em: 28 abr. 2010 (adaptado).

A plasmaferese é importante, pois, se o animal ficar com uma baixa quantidade de hemácias, poderá apresentar

- a) febre alta e constante.
- b) redução de imunidade.

- c) aumento da pressão arterial.
- d) quadro de leucemia profunda.
- e) problemas no transporte de oxigênio.

8. (Enem 2011) Um paciente deu entrada em um pronto-socorro apresentando os seguintes sintomas: cansaço, dificuldade em respirar e sangramento nasal. O médico solicitou um hemograma ao paciente para definir um diagnóstico. Os resultados estão dispostos na tabela:

Constituinte	Número normal	Paciente
Glóbulos vermelhos	4,8 milhões/mm ³	4 milhões/mm ³
Glóbulos brancos	(5 000 - 10 000)/mm ³	9 000/mm ³
Plaquetas	(250 000 - 400 000)/mm ³	200 000/m ³

Relacionando os sintomas apresentados pelo paciente com os resultados de seu hemograma, constata-se que

- a) o sangramento nasal é devido à baixa quantidade de plaquetas, que são responsáveis pela coagulação sanguínea.
- b) o cansaço ocorreu em função da quantidade de glóbulos brancos, que são responsáveis pela coagulação sanguínea.
- c) a dificuldade respiratória ocorreu da baixa quantidade de glóbulos vermelhos, que são responsáveis pela defesa imunológica.
- d) o sangramento nasal é decorrente da baixa quantidade de glóbulos brancos, que são responsáveis pelo transporte de gases no sangue.
- e) a dificuldade respiratória ocorreu pela quantidade de plaquetas, que são responsáveis pelo transporte de oxigênio no sangue.

9. (Enem 2010) Diversos comportamentos e funções fisiológicas do nosso corpo são periódicos; sendo assim, são classificados como ritmo biológico. Quando o ritmo biológico responde a um período aproximado de 24 horas, ele é denominado ritmo circadiano. Esse ritmo diário é mantido pelas pistas ambientais de claro-escuro e determina comportamentos como o ciclo do sono-vigília e o da alimentação. Uma pessoa, em condições normais, acorda às 8 h e vai dormir às 21 h, mantendo seu ciclo de sono dentro do ritmo dia e noite. Imagine que essa mesma pessoa tenha sido mantida numa sala totalmente escura por mais de quinze dias. Ao sair de lá, ela dormia às 18 h e acordava às 3 h da manhã. Além disso, dormia mais vezes durante o dia, por curtos períodos de tempo, e havia perdido a noção da contagem dos dias, pois, quando saiu, achou que havia passado muito mais tempo no escuro.

BRANDÃO, M. L. *Psicofisiologia*. São Paulo: Atheneu, 2000 (adaptado).

Em função das características observadas, conclui-se que a pessoa

- a) apresentou aumento do seu período de sono contínuo e passou a dormir durante o dia, pois seu ritmo biológico foi alterado apenas no período noturno.
- b) apresentou pouca alteração do seu ritmo circadiano, sendo que sua noção de tempo foi alterada somente pela sua falta de atenção à passagem do tempo.
- c) estava com seu ritmo já alterado antes de entrar na sala, o que significa que apenas progrediu para um estado mais avançado de perda do ritmo biológico no escuro.
- d) teve seu ritmo biológico alterado devido à ausência de luz e de contato com o mundo externo, no qual a noção de tempo de um dia é modulada pela presença ou ausência do sol.
- e) deveria não ter apresentado nenhuma mudança do seu período de sono porque, na realidade, continua com o seu ritmo normal, independentemente do ambiente em que seja colocada.

10. (Enem 2010) Um ambiente capaz de asfixiar todos os animais conhecidos do planeta foi colonizado por pelo menos três espécies diferentes de invertebrados marinhos. Descobertos a mais de 3.000 m de profundidade no Mediterrâneo, eles são os primeiros membros do reino animal a prosperar mesmo diante da ausência total de oxigênio. Até agora, achava-se que só bactérias pudessem ter esse estilo de vida. Não admira que os bichos pertençam a um grupo pouco conhecido, o dos loricíferos, que mal chegam a 1,0 mm. Apesar do tamanho, possuem cabeça, boca, sistema digestivo e uma carapaça. A adaptação dos bichos à vida no sufoco é tão profunda que suas células dispensaram as chamadas mitocôndrias.

LOPES, R. J. *Italianos descobrem animal que vive em água sem oxigênio*. Disponível em: <http://www1.folha.uol.com.br>. Acesso em: 10 abr. 2010 (adaptado).

Que substâncias poderiam ter a mesma função do O₂ na respiração celular realizada pelos loricíferos?

- a) S e CH₄
b) S e NO₃⁻
c) H₂ e NO₃⁻
d) CO₂ e CH₄
e) H₂ e CO₂

11. (Enem 2ª aplicação 2010) A cafeína atua no cérebro, bloqueando a ação natural de um componente químico associado ao sono, a adenosina. Para uma célula nervosa, a cafeína se parece com a adenosina e combina-se com seus receptores. No entanto, ela não diminui a atividade das células da mesma forma. Então, ao invés de diminuir a atividade por causa do nível de adenosina, as células aumentam sua atividade, fazendo com que os vasos sanguíneos do cérebro se contraíam, uma vez que a cafeína bloqueia a capacidade da adenosina de dilatá-los. Com a cafeína bloqueando a adenosina, aumenta a excitação dos neurônios, induzindo a hipófise a liberar hormônios que ordenam às suprarrenais que produzam adrenalina, considerada o hormônio do alerta.

Disponível em: <http://ciencia.hsw.uol.com.br>. Acesso em: 23 abr. 2010 (adaptado).

Inferre-se do texto que o objetivo da adição de cafeína em alguns medicamentos contra a dor de cabeça é

- a) contrair os vasos sanguíneos do cérebro, diminuindo a compressão sobre as terminações nervosas.
b) aumentar a produção de adrenalina, proporcionando uma sensação de analgesia.
c) aumentar os níveis de adenosina, diminuindo a atividade das células nervosas do cérebro.
d) induzir a hipófise a liberar hormônios, estimulando a produção de adrenalina.
e) excitar os neurônios, aumentando a transmissão de impulsos nervosos.

12. (Enem cancelado 2009) Arroz e feijão formam um “par perfeito”, pois fornecem energia, aminoácidos e diversos nutrientes. O que falta em um deles pode ser encontrado no outro. Por exemplo, o arroz pobre no aminoácido lisina, que é encontrado em abundância no feijão, e o aminoácido metionina é abundante no arroz e pouco encontrado no feijão. A tabela seguinte apresenta informações nutricionais desses dois alimentos.

	arroz (1 colher de sopa)	feijão (1 colher de sopa)
calorias	41 kcal	58 kcal
carboidratos	8,07 g	10,6 g
proteínas	0,58 g	3,53 g
lipídios	0,73 g	0,18 g
colesterol	0 g	0 g

Silva, R. S. *Arroz e feijão, um par perfeito*. Disponível em: <http://www.correpar.com.br>. Acesso em: 01 fev. 2009.

A partir das informações contidas no texto e na tabela, conclui-se que

- a) os carboidratos contidos no arroz são mais nutritivos que os do feijão.
b) o arroz é mais calórico que o feijão por conter maior quantidade de lipídios.
c) as proteínas do arroz têm a mesma composição de aminoácidos que as do feijão.
d) a combinação de arroz com feijão contém energia e nutrientes e é pobre em colesterol.
e) duas colheres de arroz e três de feijão são menos calóricas que três colheres de arroz e duas de feijão.

13. (Enem 2009) Analise a figura.

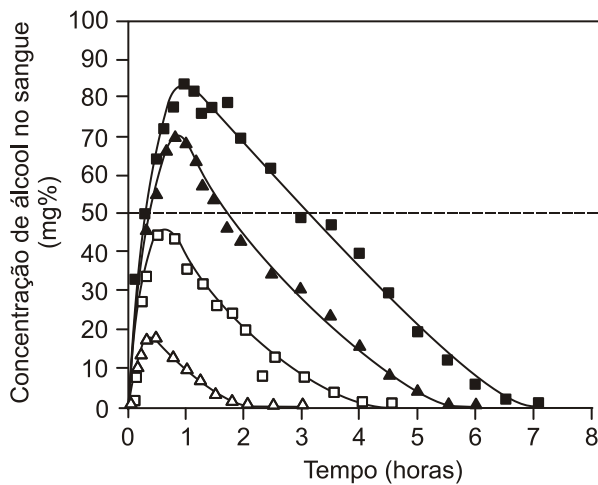

Disponível em: <http://www.alcoologia.net>. Acesso em: 15 jul. 2009 (adaptado).

Supondo que seja necessário dar um título para essa figura, a alternativa que melhor traduziria o processo representado seria:

- Concentração média de álcool no sangue ao longo do dia.
- Variação da frequência da ingestão de álcool ao longo das horas.
- Concentração mínima de álcool no sangue a partir de diferentes dosagens.
- Estimativa de tempo necessário para metabolizar diferentes quantidades de álcool.
- Representação gráfica da distribuição de frequência de álcool em determinada hora do dia.

14. (Enem 2009) Para que todos os órgãos do corpo humano funcionem em boas condições, é necessário que a temperatura do corpo fique sempre entre 36 °C e 37 °C. Para manter-se dentro dessa faixa, em dias de muito calor ou durante intensos exercícios físicos, uma série de mecanismos fisiológicos é acionada.

Pode-se citar como o principal responsável pela manutenção da temperatura corporal humana o sistema

- digestório, pois produz enzimas que atuam na quebra de alimentos calóricos.
- imunológico, pois suas células agem no sangue, diminuindo a condução do calor.
- nervoso, pois promove a sudorese, que permite perda de calor por meio da evaporação da água.
- reprodutor, pois secreta hormônios que alteram a temperatura, principalmente durante a menopausa.
- endócrino, pois fabrica anticorpos que, por sua vez, atuam na variação do diâmetro dos vasos periféricos.

Gabarito:

Resposta da questão 1:
[B]

O canibalismo sexual favorece o sucesso reprodutivo dos parentais. Alimentando-se do macho, a fêmea aumenta a produção de ovos. Para o macho devorado durante a cópula, fica a garantia de que a maior parte da descendência terá o seu material genético.

Resposta da questão 2:
[B]

O aumento das vilosidades intestinais amplia a área de contato com o conteúdo intestinal, facilitando a absorção de nutrientes.

Resposta da questão 3:
[B]

A demonstração de William Harvey sugere a existência de válvulas no interior das veias. Essas válvulas facilitam o retorno em direção ao coração.

Resposta da questão 4:
[A]

A ingestão contínua do anticoncepcional hormonal fará com que os níveis sanguíneos dos componentes, estrogênio e progesterona, mantenham-se constantes durante o experimento.

Resposta da questão 5:
[C]

A obesidade e o sedentarismo podem desencadear o desenvolvimento do diabetes, doença caracterizada por hiperglicemia e danos subsequentes nos componentes do sistema circulatório.

Resposta da questão 6:
[A]

A digestão da celulose do capim ingerido pelos ruminantes é realizada por microrganismos anaeróbicos metanogênicos. Esses organismos produzem o gás metano como subproduto de seu metabolismo celular.

Resposta da questão 7:
[E]

As hemácias (eritrócitos) são os elementos figurados do sangue responsáveis pelo transporte de oxigênio.

Resposta da questão 8:
[A]

As plaquetas são os elementos figurados do sangue responsáveis pela coagulação sanguínea. A deficiência desses elementos pode causar episódios hemorrágicos

acompanhados de sintomas como cansaço e dificuldade respiratória.

Resposta da questão 9:

[D]

A ausência da alternância entre períodos claros e escuros e a falta de contato com o mundo externo alterou o ritmo biológico (ciclo circadiano) dessa pessoa e ela perdeu noção do tempo.

Resposta da questão 10:

[B]

Na respiração aeróbia, o O_2 funciona como agente oxidante retirando elétrons na cadeia respiratória. Na respiração anaeróbia, o enxofre (S) e o ânion nitrato (NO_3^-) podem desempenhar essa mesma função.

Resposta da questão 11:

[A]

A dor de cabeça é uma condição associada à dilatação dos vasos sanguíneos cerebrais. A cafeína presente nos medicamentos que combatem as dores de cabeça provoca vasoconstrição dos vasos cerebrais, diminuindo os sintomas desse tipo de algia (dor).

Resposta da questão 12:

[D]

Através da análise da tabela fornecida na questão, podemos observar que a combinação de arroz com feijão contém energia (99 Kcal/colher de sopa), nutrientes (proteínas e lipídios), além de não conter colesterol.

Resposta da questão 13:

[D]

O gráfico informa várias dosagens de álcool no sangue. Após atingir um nível máximo, o álcool vai sendo metabolizado e o seu nível no sangue cai gradativamente até a total eliminação. Quanto maior a dosagem de álcool, maior o tempo necessário para sua metabolização. Portanto a alternativa D seria o título mais correto que traduziria o processo representado no gráfico.

Resposta da questão 14:

[C]

O sistema nervoso é o responsável pela manutenção da temperatura corporal entre $36^\circ C$ e $37^\circ C$. Em situações de calor intenso, o sistema nervoso estimula a sudorese que promove a perda de calor corporal através da evaporação do suor.

1. (Enem 2013) A estratégia de obtenção de plantas transgênicas pela inserção de transgenes em cloroplastos, em substituição à metodologia clássica de inserção do transgene no núcleo da célula hospedeira, resultou no aumento quantitativo da produção de proteínas recombinantes com diversas finalidades biotecnológicas. O mesmo tipo de estratégia poderia ser utilizada para produzir proteínas recombinantes em células de organismos eucarióticos não fotossintetizantes, como as leveduras, que são usadas para produção comercial de várias proteínas recombinantes e que podem ser cultivadas em grandes fermentadores.

Considerando a estratégia metodológica descrita, qual organela celular poderia ser utilizada para inserção de transgenes em leveduras?

- Lisossomo.
- Mitocôndria.
- Peroxissomo.
- Complexo golgiense.
- Retículo endoplasmático.

2. (Enem 2013) Para a identificação de um rapaz vítima de acidente, fragmentos de tecidos foram retirados e submetidos à extração de DNA nuclear, para comparação com o DNA disponível dos possíveis familiares (pai, avô materno, avó materna, filho e filha). Como o teste com o DNA nuclear não foi conclusivo, os peritos optaram por usar também DNA mitocondrial, para dirimir dúvidas. Para identificar o corpo, os peritos devem verificar se há homologia entre o DNA mitocondrial do rapaz e o DNA mitocondrial do(a)

- pai.
- filho.
- filha.
- avó materna.
- avô materno.

3. (Enem 2013) Milhares de pessoas estavam morrendo de varíola humana no final do século XVIII. Em 1796, o médico Edward Jenner (1746-1823) inoculou em um menino de 8 anos o pus extraído de feridas de vacas contaminadas com vírus da varíola bovina, que causa uma doença branda em humanos. O garoto contraiu uma infecção benigna e, dez dias depois, estava recuperado. Meses depois, Jenner inoculou, no mesmo menino, o pus varioloso humano, que causava muitas mortes. O menino não adoeceu.

Disponível em: www.bbc.co.uk. Acesso em: 5 dez. 2012 (adaptado).

Considerando o resultado do experimento, qual a contribuição desse médico para a saúde humana?

- A prevenção de diversas doenças infectocontagiosas em todo o mundo.
- A compreensão de que vírus podem se multiplicar em matéria orgânica.

- c) O tratamento para muitas enfermidades que acometem milhões de pessoas.
- d) O estabelecimento da ética na utilização de crianças em modelos experimentais.
- e) A explicação de que alguns vírus de animais podem ser transmitidos para os humanos.

4. (Enem 2013) A contaminação pelo vírus da rubéola é especialmente preocupante em grávidas, devido à síndrome da rubéola congênita (SRC), que pode levar ao risco de aborto e malformações congênitas. Devido a campanhas de vacinação específicas, nas últimas décadas houve uma grande diminuição de casos de rubéola entre as mulheres, e, a partir de 2008, as campanhas se intensificaram e têm dado maior enfoque à vacinação de homens jovens.

BRASIL. “Brasil livre da rubéola: campanha nacional de vacinação para eliminação da rubéola”. Brasília: Ministério da Saúde, 2009 (adaptado).

Considerando a preocupação com a ocorrência da SRC, as campanhas passaram a dar enfoque à vacinação dos homens, porque eles

- a) ficam mais expostos a esse vírus.
- b) transmitem o vírus a mulheres gestantes.
- c) passam a infecção diretamente para o feto.
- d) transferem imunidade às parceiras grávidas.
- e) são mais suscetíveis a esse vírus que as mulheres.

5. (Enem 2013) Cinco casais alegavam ser os pais de um bebê. A confirmação da paternidade foi obtida pelo exame de DNA. O resultado do teste está esquematizado na figura, em que cada casal apresenta um padrão com duas bandas de DNA (faixas, uma para cada suposto pai e outra para a suposta mãe), comparadas à do bebê.

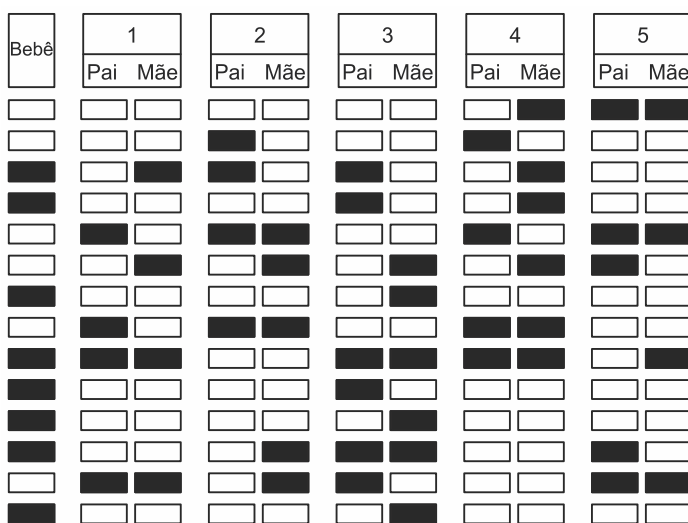

Que casal pode ser considerado como pais biológicos do bebê?

- a) 1
- b) 2
- c) 3

- d) 4
- e) 5

6. (Enem 2012) Os vegetais biossintetizam determinadas substâncias (por exemplo, alcaloides e flavonoides), cuja estrutura química e concentração variam num mesmo organismo em diferentes épocas do ano e estágios de desenvolvimento.

Muitas dessas substâncias são produzidas para a adaptação do organismo às variações ambientais (radiação UV, temperatura, parasitas, herbívoros, estímulo a polinizadores etc.) ou fisiológicas (crescimento, envelhecimento etc.). As variações qualitativa e quantitativa na produção dessas substâncias durante um ano são possíveis porque o material genético do indivíduo

- a) sofre constantes recombinações para adaptar-se.
- b) muda ao longo do ano e em diferentes fases da vida.
- c) cria novos genes para biossíntese de substâncias específicas.
- d) altera a sequência de bases nitrogenadas para criar novas substâncias.
- e) possui genes transcritos diferentemente de acordo com cada necessidade.

7. (Enem 2012) O milho transgênico é produzido a partir da manipulação do milho original, com a transferência, para este, de um gene de interesse retirado de outro organismo de espécie diferente.

A característica de interesse será manifestada em decorrência

- a) do incremento do DNA a partir da duplicação do gene transferido.
- b) da transcrição do RNA transportador a partir do gene transferido.
- c) da expressão de proteínas sintetizadas a partir do DNA não hibridizado.

la síntese de carboidratos a partir da ativação do DNA do milho original.

a tradução do RNA mensageiro sintetizado a partir do DNA recombinante.

Enem 2011) Um instituto de pesquisa norte-americano alegou recentemente ter criado uma “célula sintética”, a bactéria chamada de *Mycoplasma mycoides*. Os pesquisadores montaram uma sequência de nucleotídeos, formam o único cromossomo dessa bactéria, o qual foi produzido em outra espécie de bactéria, a *Mycoplasma ricolum*. Após a introdução, o cromossomo da *M. ricolum* foi neutralizado e o cromossomo artificial da *M. mycoides* começou a gerenciar a célula, produzindo suas proteínas.

LBSON *et al.* Creation of a Bacterial Cell Controlled by a Chemically synthesized Genome. *Science* v. 329, 2010 (adaptado).

A importância dessa inovação tecnológica para a comunidade científica se deve à

- a) possibilidade de sequenciar os genomas de bactérias para serem usados como receptoras de cromossomos artificiais.
- b) capacidade de criação, pela ciência, de novas formas de vida, utilizando substâncias como carboidratos e lipídios.
- c) possibilidade de produção em massa da bactéria *Mycoplasma capricolum* para sua distribuição em ambientes naturais.
- d) possibilidade de programar geneticamente microrganismos ou seres mais complexos para produzir medicamentos, vacinas e biocombustíveis.
- e) capacidade da bactéria *Mycoplasma capricolum* de expressar suas proteínas na bactéria sintética e estas serem usadas na indústria.

9. (Enem 2011) Em 1999, a geneticista Emma Whitelaw desenvolveu um experimento no qual ratas prenhes foram submetidas a uma dieta rica em vitamina B12, ácido fólico e soja. Os filhotes dessas ratas, apesar de possuírem o gene para obesidade, não expressaram essa doença na fase adulta. A autora concluiu que a alimentação da mãe, durante a gestação, silenciou o gene da obesidade. Dez anos depois, as geneticistas Eva Jablonka e Gal Raz listaram 100 casos comprovados de traços adquiridos e transmitidos entre gerações de organismos, sustentando, assim, a epigenética, que estuda as mudanças na atividade dos genes que não envolvem alterações na sequência do DNA.

A reabilitação do herege. *Época*, nº 610, 2010 (adaptado).

Alguns cânceres esporádicos representam exemplos de alteração epigenética, pois são ocasionados por

- a) aneuploidia do cromossomo sexual X.
- b) poliploidia dos cromossomos autossômicos.
- c) mutação em genes autossômicos com expressão dominante.
- d) substituição no gene da cadeia beta da hemoglobina.
- e) inativação de genes por meio de modificações das bases nitrogenadas.

10. (Enem 2011) Nos dias de hoje, podemos dizer que praticamente todos os seres humanos já ouviram em algum momento falar sobre o DNA e seu papel na hereditariedade da maioria dos organismos. Porém, foi apenas em 1952, um ano antes da descrição do modelo do DNA em dupla hélice por Watson e Crick, que foi confirmado sem sombra de dúvidas que o DNA é material genético. No artigo em que Watson e Crick descreveram a molécula de DNA, eles sugeriram um modelo de como essa molécula deveria se replicar. Em 1958, Meselson e Stahl realizaram experimentos utilizando isótopos pesados de nitrogênio que foram incorporados às bases nitrogenadas para avaliar como se daria a replicação da molécula. A partir dos resultados, confirmaram o modelo sugerido por Watson e Crick, que tinha como premissa básica o rompimento das pontes de hidrogênio entre as bases nitrogenadas.

GRIFFITHS, A. J. F. *et al. Introdução à Genética*. Rio de Janeiro: Guanabara Koogan, 2002.

Considerando a estrutura da molécula de DNA e a posição das pontes de hidrogênio na mesma, os experimentos realizados por Meselson e Stahl a respeito da replicação dessa molécula levaram à conclusão de que

- a) a replicação do DNA é conservativa, isto é, a fita dupla filha é recém-sintetizada e o filamento parental é conservado.
- b) a replicação de DNA é dispersiva, isto é, as fitas filhas contêm DNA recém-sintetizado e parentais em cada uma das fitas.
- c) a replicação é semiconservativa, isto é, as fitas filhas consistem de uma fita parental e uma recém-sintetizada.
- d) a replicação do DNA é conservativa, isto é, as fitas filhas consistem de moléculas de DNA parental.
- e) a replicação é semiconservativa, isto é, as fitas filhas consistem de uma fita molde e uma fita codificadora.

11. (Enem 2011) O vírus do papiloma humano (HPV, na sigla em inglês) causa o aparecimento de verrugas e infecção persistente, sendo o principal fator ambiental do câncer de colo de útero nas mulheres. O vírus pode entrar pela pele ou por mucosas do corpo, o qual desenvolve anticorpos contra a ameaça, embora em alguns casos a defesa natural do organismo não seja suficiente. Foi desenvolvida uma vacina contra o HPV, que reduz em até 90% as verrugas e 85,6% dos casos de infecção persistente em comparação com pessoas não vacinadas.

Disponível em: <http://g1.globo.com>. Acesso em: 12 jun. 2011.

O benefício da utilização dessa vacina é que pessoas vacinadas, em comparação com as não vacinadas, apresentam diferentes respostas ao vírus HPV em decorrência da

- a) alta concentração de macrófagos.
- b) elevada taxa de anticorpos específicos anti-HPV circulantes.
- c) aumento na produção de hemácias após a infecção por vírus HPV.
- d) rapidez na produção de altas concentrações de linfócitos matadores.
- e) presença de células de memória que atuam na resposta secundária.

12. (Enem 2011) Os sintomas mais sérios da Gripe A, causada pelo vírus H1N1, foram apresentados por pessoas mais idosas e por gestantes. O motivo aparente é a menor imunidade desses grupos contra o vírus. Para aumentar a imunidade populacional relativa ao vírus da gripe A, o governo brasileiro distribuiu vacinas para os grupos mais suscetíveis.

A vacina contra o H1N1, assim como qualquer outra vacina contra agentes causadores de doenças infectocontagiosas, aumenta a imunidade das pessoas porque

- a) possui anticorpos contra o agente causador da doença.

- b) possui proteínas que eliminam o agente causador da doença.
- c) estimula a produção de glóbulos vermelhos pela medula óssea.
- d) possui linfócitos B e T que neutralizam o agente causador da doença.
- e) estimula a produção de anticorpos contra o agente causador da doença.

13. (Enem 2ª aplicação 2010) Segundo Jeffrey M. Smith, pesquisador de um laboratório que faz análises de organismos geneticamente modificados, após a introdução da soja transgênica no Reino Unido, aumentaram em 50% os casos de alergias. “O gene que é colocado na soja cria uma proteína nova que até então não existia na alimentação humana, a qual poderia ser potencialmente alergênica”, explica o pesquisador.

Correio do Estado/MS. 19 abr. 2004 (adaptado).

Considerando-se as informações do texto, os grãos transgênicos que podem causar alergias aos indivíduos que irão consumi-los são aqueles que apresentam, em sua composição, proteínas

- a) que podem ser reconhecidas como antigênicas pelo sistema imunológico desses consumidores.
- b) que não são reconhecidas pelos anticorpos produzidos pelo sistema imunológico desses consumidores.
- c) com estrutura primária idêntica às já encontradas no sistema sanguíneo desses consumidores.
- d) com sequência de aminoácidos idêntica às produzidas pelas células brancas do sistema sanguíneo desses consumidores.
- e) com estrutura quaternária idêntica à dos anticorpos produzidos pelo sistema imunológico desses consumidores.

14. (Enem cancelado 2009) Mendel cruzou plantas puras de ervilha com flores vermelhas e plantas puras com flores brancas, e observou que todos os descendentes tinham flores vermelhas. Nesse caso, Mendel chamou a cor vermelha de dominante e a cor branca de recessiva. A explicação oferecida por ele para esses resultados era a de que as plantas de flores vermelhas da geração inicial (P) possuíam dois fatores dominantes iguais para essa característica (VV), e as plantas de flores brancas possuíam dois fatores recessivos iguais (vv). Todos os descendentes desse cruzamento, a primeira geração de filhos (F1), tinham um fator de cada progenitor e eram Vv, combinação que assegura a cor vermelha nas flores.

Tomando-se um grupo de plantas cujas flores são vermelhas, como distinguir aquelas que são VV das que são Vv?

- a) Cruzando-as entre si, é possível identificar as plantas que têm o fator v na sua composição pela análise de características exteriores dos gametas masculinos, os grãos de pólen.

- b) Cruzando-as com plantas recessivas, de flores brancas. As plantas VV produzirão apenas descendentes de flores vermelhas, enquanto as plantas Vv podem produzir descendentes de flores brancas.
- c) Cruzando-as com plantas de flores vermelhas da geração P. Os cruzamentos com plantas Vv produzirão descendentes de flores brancas.
- d) Cruzando-as entre si, é possível que surjam plantas de flores brancas. As plantas Vv cruzadas com outras Vv produzirão apenas descendentes vermelhas, portanto as demais serão VV.
- e) Cruzando-as com plantas recessivas e analisando as características do ambiente onde se dão os cruzamentos, é possível identificar aquelas que possuem apenas fatores V.

15. (Enem cancelado 2009) Anemia Falciforme é uma das doenças hereditárias mais prevalentes no Brasil, sobretudo nas regiões que receberam maciços contingentes de escravos africanos. É uma alteração genética, caracterizada por um tipo de hemoglobina mutante designada por hemoglobina S. Indivíduos com essa doença apresentam eritrócitos com formato de foice, daí o seu nome. Se uma pessoa recebe um gene do pai e outro da mãe para produzir a hemoglobina S ela nasce com um par de genes SS e assim terá a Anemia Falciforme. Se receber de um dos pais o gene para hemoglobina S e do outro o gene para hemoglobina A ela não terá doença, apenas o Traço Falciforme (AS), e não precisará de tratamento especializado. Entretanto, deverá saber que se vier a ter filhos com uma pessoa que também herdou o traço, eles poderão desenvolver a doença.

Disponível em: <http://www.opas.org.br>. Acesso em: 02 mai. 2009 (adaptado).

Dois casais, ambos membros heterozigotos do tipo AS para o gene da hemoglobina, querem ter um filho cada. Dado que um casal é composto por pessoas negras e o outro por pessoas brancas, a probabilidade de ambos os casais terem filhos (um para cada casal) com Anemia Falciforme é igual a

- a) 5,05%.
- b) 6,25%.
- c) 10,25%.
- d) 18,05%.
- e) 25,00%.

16. (Enem 2009) A figura seguinte representa um modelo de transmissão da informação genética nos sistemas biológicos. No fim do processo, que inclui a replicação, a transcrição e a tradução, há três formas proteicas diferentes denominadas a, b e c.



Depreende-se do modelo que

- a) a única molécula que participa da produção de proteínas é o DNA.
- b) o fluxo de informação genética, nos sistemas biológicos, é unidirecional.
- c) as fontes de informação ativas durante o processo de transcrição são as proteínas.
- d) é possível obter diferentes variantes proteicas a partir de um mesmo produto de transcrição.
- e) a molécula de DNA possui forma circular e as demais moléculas possuem forma de fita simples linearizadas.

17. (Enem 2009) Em um experimento, preparou-se um conjunto de plantas por técnica de clonagem a partir de uma planta original que apresentava folhas verdes. Esse conjunto foi dividido em dois grupos, que foram tratados de maneira idêntica, com exceção das condições de iluminação, sendo um grupo exposto a ciclos de iluminação solar natural e outro mantido no escuro. Após alguns dias, observou-se que o grupo exposto à luz apresentava folhas verdes como a planta original e o grupo cultivado no escuro apresentava folhas amareladas.

Ao final do experimento, os dois grupos de plantas apresentaram

- a) os genótipos e os fenótipos idênticos.
- b) os genótipos idênticos e os fenótipos diferentes.
- c) diferenças nos genótipos e fenótipos.
- d) o mesmo fenótipo e apenas dois genótipos diferentes.
- e) o mesmo fenótipo e grande variedade de genótipos.

18. (Enem 2009) Um novo método para produzir insulina artificial que utiliza tecnologia de DNA recombinante foi desenvolvido por pesquisadores do Departamento de Biologia Celular da Universidade de Brasília (UnB) em parceria com a iniciativa privada. Os pesquisadores modificaram geneticamente a bactéria *Escherichia coli* para torná-la capaz de sintetizar o hormônio. O processo permitiu fabricar insulina em maior quantidade e em apenas 30 dias, um terço do tempo necessário para obtê-la pelo método tradicional, que consiste na extração do hormônio a partir do pâncreas de animais abatidos.

Ciência Hoje, 24 abr. 2001. Disponível em:
<http://cienciahoje.uol.com.br> (adaptado).

A produção de insulina pela técnica do DNA recombinante tem, como consequência,

- a) o aperfeiçoamento do processo de extração de insulina a partir do pâncreas suíno.
- b) a seleção de microrganismos resistentes a antibióticos.
- c) o progresso na técnica da síntese química de hormônios.
- d) impacto favorável na saúde de indivíduos diabéticos.
- e) a criação de animais transgênicos.

19. (Enem 2009) Uma vítima de acidente de carro foi encontrada carbonizada devido a uma explosão. Indícios, como certos adereços de metal usados pela vítima, sugerem que a mesma seja filha de um determinado casal. Uma equipe policial de perícia teve acesso ao material biológico carbonizado da vítima, reduzido, praticamente, a fragmentos de ossos. Sabe-se que é possível obter DNA em condições para análise genética de parte do tecido interno de ossos. Os peritos necessitam escolher, entre cromossomos autossômicos, cromossomos sexuais (X e Y) ou DNAm (DNA mitocondrial), a melhor opção para identificação do parentesco da vítima com o referido casal. Sabe-se que, entre outros aspectos, o número de cópias de um mesmo cromossomo por célula maximiza a chance de se obter moléculas não degradadas pelo calor da explosão.

Com base nessas informações e tendo em vista os diferentes padrões de herança de cada fonte de DNA citada, a melhor opção para a perícia seria a utilização

- a) do DNAm, transmitido ao longo da linhagem materna, pois, em cada célula humana, há várias cópias dessa molécula.
- b) do cromossomo X, pois a vítima herdou duas cópias desse cromossomo, estando assim em número superior aos demais.
- c) do cromossomo autossômico, pois esse cromossomo apresenta maior quantidade de material genético quando comparado aos nucleares, como, por exemplo, o DNAm.
- d) do cromossomo Y, pois, em condições normais, este é transmitido integralmente do pai para toda a prole e está presente em duas cópias em células de indivíduos do sexo feminino.
- e) de marcadores genéticos em cromossomos autossômicos, pois estes, além de serem transmitidos pelo pai e pela mãe, estão presentes em 44 cópias por célula, e os demais, em apenas uma.

Gabarito:

Resposta da questão 1:
[B]

As mitocôndrias possuem DNA próprio e, por esse motivo, poderiam receber, incorporar e expressar genes exógenos.

Resposta da questão 2:
[D]

Os peritos devem verificar se há homologia entre o DNA mitocondrial do rapaz e o DNA mitocondrial de sua avó materna. As mitocôndrias são organelas herdadas pela linhagem matrilinear, por meio do citoplasma do óvulo.

Resposta da questão 3:

[A]

O desenvolvimento das vacinas permite a prevenção de diversas doenças infectocontagiosas em todo o mundo.

Resposta da questão 4:

[B]

As campanhas de vacinação para a prevenção de rubéola, enfocando homens jovens, é fundamental para evitar a síndrome da rubéola congênita, porque os homens podem transmitir o vírus a mulheres gestantes.

Resposta da questão 5:

[C]

O casal 3 pode ser considerado como pais biológicos do bebê, devido às coincidências de suas bandas de DNA com o pai e a mãe.

Resposta da questão 6:

[E]

A expressão diferencial dos genes da planta permite sua adaptação às diferentes condições ambientais ao longo do ano.

Resposta da questão 7:

[E]

O gene inserido no milho por meio de uma molécula de DNA recombinante será expresso por meio da tradução do RNA mensageiro transcrito.

Resposta da questão 8:

[D]

A criação experimental de um genoma completo de uma bactéria e sua expressão plena em outro micro-organismo bacteriano possibilita a reprogramação genética desses organismos e de outros mais complexos, com a finalidade de produzir medicamentos, vacinas e combustíveis.

Resposta da questão 9:

[E]

As modificações na estrutura molecular das bases nitrogenadas, tais como metilações, acetilações, etc, alteram a função dos genes, sem, contudo, modificar a sequência dos nucleotídeos componentes do gene.

Resposta da questão 10:

[C]

A replicação da molécula de DNA é semiconservativa, uma vez que as moléculas filhas formadas conservam a metade da molécula mãe, isto é, contém uma fita parental e outra recém-sintetizada.

Resposta da questão 11:

[E]

A vacina contra HPV é administrada em três doses. As doses de reforço levam o organismo vacinado a produzir células de memória duradouras capazes de produzir anticorpos anti-HPV de forma mais rápida e mais intensa.

Resposta da questão 12:

[E]

As vacinas contêm antígenos que induzem o organismo inoculado a produzir anticorpos e células de memória contra os microrganismos patogênicos.

Resposta da questão 13:

[A]

As proteínas alergênicas presentes na soja geneticamente modificadas são reconhecidas pelo sistema imunológico humano como antígenos, ou seja, estranhas ao corpo. A reação do organismo a esses antígenos causa a alergia.

Resposta da questão 14:

[B]

O cruzamento da planta de flor vermelha com seu ancestral recessivo (planta de flor branca) para descobrir seu genótipo é chamado cruzamento teste ou retrocruzamento. Se desse cruzamento nascer alguma planta que produza flores brancas, a planta testada será heterozigota (Vv). Se após esse mesmo cruzamento nascerem apenas plantas com flores vermelhas, a planta terá o genótipo homozigoto dominante (VV).

Resposta da questão 15:

[B]

Os dois casais têm a mesma probabilidade de ter filhos com Anemia Falciforme: 25% (ou $\frac{1}{4}$) cada, não importando suas etnias. A probabilidade de ambos os casais terem filhos com essa anomalia (um para cada casal) é calculada através da multiplicação das probabilidades isoladas. Assim, $\frac{1}{4} \times \frac{1}{4}$ é igual a $\frac{1}{16}$ ou 6,25%.

Resposta da questão 16:

[D]

A figura mostra que a partir da transcrição de um único RNA, houve a tradução de três proteínas diferentes (proteínas "a", "b" e "c").

Resposta da questão 17:

[B]

As duas plantas foram clonadas a partir da planta mãe. Isso significa que são geneticamente idênticas entre si (possuem

o mesmo genótipo). Como foram expostos a condições ambientais diferentes (diferentes condições de iluminação), expressaram fenótipos diferentes: a que permaneceu no escuro apresentou folhas amarelas e a exposta a ciclos de iluminação permaneceu com as folhas verdes.

Resposta da questão 18:

[D]

O método de produzir insulina a partir de bactérias geneticamente modificada causou um impacto positivo na saúde e na qualidade de vida de indivíduos diabéticos, pois não correm mais o risco de sofrerem rejeição à insulina de animais e podem pagar menos pelo medicamento.

Resposta da questão 19:

[A]

O DNA mitocondrial é o mais indicado para ser usado nesse caso. Como uma única célula pode conter várias mitocôndrias, esta pode fornecer várias cópias de um único cromossomo.

Parasitologia

1. (Enem 2012) Medidas de saneamento básico são fundamentais no processo de promoção de saúde e qualidade de vida da população. Muitas vezes, a falta de saneamento está relacionada com o aparecimento de várias doenças. Nesse contexto, um paciente dá entrada em um pronto atendimento relatando que há 30 dias teve contato com águas de enchente. Ainda informa que nesta localidade não há rede de esgoto e drenagem de águas pluviais e que a coleta de lixo é inadequada. Ele apresenta os seguintes sintomas: febre, dor de cabeça e dores musculares.

Disponível em: <http://portal.saude.gov.br>. Acesso em: 27 fev. 2012 (adaptado).

Relacionando os sintomas apresentados com as condições sanitárias da localidade, há indicações de que o paciente apresenta um caso de

- a) difteria.
- b) botulismo.
- c) tuberculose.
- d) leptospirose.
- e) meningite meningocócica.

2. (Enem 2012) A doença de Chagas afeta mais de oito milhões de brasileiros, sendo comum em áreas rurais. É uma doença causada pelo protozoário *Trypanosoma cruzi* e transmitida por insetos conhecidos como barbeiros ou chupanças.

Uma ação do homem sobre o meio ambiente que tem contribuído para o aumento dessa doença é

- a) o consumo de carnes de animais silvestres que são hospedeiros do vetor da doença.

- b) a utilização de adubos químicos na agricultura que aceleram o ciclo reprodutivo do barbeiro.
- c) a ausência de saneamento básico que favorece a proliferação do protozoário em regiões habitadas por humanos.
- d) a poluição dos rios e lagos com pesticidas que exterminam o predador das larvas do inseto transmissor da doença.
- e) o desmatamento que provoca a migração ou o desaparecimento dos animais silvestres dos quais o barbeiro se alimenta.

3. (Enem 2011) Durante as estações chuvosas, aumentam no Brasil as campanhas de prevenção à dengue, que têm como objetivo a redução da proliferação do mosquito *Aedes aegypti*, transmissor do vírus da dengue. Que proposta preventiva poderia ser efetivada para diminuir a reprodução desse mosquito?

- a) Colocação de telas nas portas e janelas, pois o mosquito necessita de ambientes cobertos e fechados para a sua reprodução.
- b) Substituição das casas de barro por casas de alvenaria, haja vista que o mosquito se reproduz na parede das casas de barro.
- c) Remoção dos recipientes que possam acumular água, porque as larvas do mosquito se desenvolvem nesse meio.
- d) Higiene adequada de alimentos, visto que as larvas do mosquito se desenvolvem nesse tipo de substrato.
- e) Colocação de filtros de água nas casas, visto que a reprodução do mosquito acontece em águas contaminadas.

4. (Enem 2011)



Disponível em: www.anvisa.gov.br.

O mapa mostra a área de ocorrência da malária no mundo. Considerando-se sua distribuição na América do Sul, a malária pode ser classificada como

- a) endemia, pois se concentra em uma área geográfica restrita desse continente.

- b) peste, já que ocorre nas regiões mais quentes do continente.
- c) epidemia, já que ocorre na maior parte do continente.
- d) surto, pois apresenta ocorrência em áreas pequenas.
- e) pandemia, pois ocorre em todo o continente.

5. (Enem 2010) Investigadores das Universidades de Oxford e da Califórnia desenvolveram uma variedade de *Aedes aegypti* geneticamente modificada que é candidata para uso na busca de redução na transmissão do vírus da dengue. Nessa nova variedade de mosquito, as fêmeas não conseguem voar devido à interrupção do desenvolvimento do músculo das asas. A modificação genética introduzida é um gene dominante condicional, isso é, o gene tem expressão dominante (basta apenas uma cópia do alelo) e este só atua nas fêmeas.

FU, G. et al. *Female-specific highthiess phenotype for mosquito control*. PNAS 107 (10): 4550-4554, 2010.

Prevê-se, porém, que a utilização dessa variedade de *Aedes aegypti* demore ainda anos para ser implementada, pois há demanda de muitos estudos com relação ao impacto ambiental. A liberação de machos de *Aedes aegypti* dessa variedade geneticamente modificada reduziria o número de casos de dengue em uma determinada região porque

- a) diminuiria o sucesso reprodutivo desses machos transgênicos.
- b) restringiria a área geográfica de voo dessa espécie de mosquito.
- c) dificultaria a contaminação e reprodução do vetor natural da doença.
- d) tomaria o mosquito menos resistente ao agente etiológico da doença.
- e) dificultaria a obtenção de alimentos pelos machos geneticamente modificados.

6. (Enem 2ª aplicação 2010) A Síndrome da Imunociência Adquirida (AIDS) é a manifestação clínica da infecção pelo vírus HIV, que leva, em média, oito anos para se manifestar. No Brasil, desde a identificação do primeiro caso de AIDS em 1980 até junho de 2007, já foram identificados cerca de 174 mil casos da doença. O país acumulou, aproximadamente, 192 mil óbitos devido à AIDS até junho de 2006, sendo as taxas de mortalidade crescentes até meados da década de 1990 e estabilizando-se em cerca de 11 mil óbitos anuais desde 1998. [...] A partir do ano 2000, essa taxa se estabilizou em cerca de 6,4 óbitos por 100 mil habitantes, sendo esta estabilização mais evidente em São Paulo e no Distrito Federal.

Disponível em: <http://www.aids.gov.br>. Acesso em: 01 maio 2009 (adaptado).

A redução nas taxas de mortalidade devido à AIDS a partir da década de 1990 é decorrente

- a) do aumento do uso de preservativos nas relações sexuais, que torna o vírus HIV menos letal.

- b) da melhoria das condições alimentares dos soropositivos, a qual fortalece o sistema imunológico deles.
- c) do desenvolvimento de drogas que permitem diferentes formas de ação contra o vírus HIV.
- d) das melhorias sanitárias implementadas nos últimos 30 anos, principalmente nas grandes capitais.
- e) das campanhas que estimulam a vacinação contra o vírus e a busca pelos serviços de saúde.

7. (Enem 2ª aplicação 2010) Em 2009, o município maranhense de Bacabal foi fortemente atingido por enchentes, submetendo a população local a viver em precárias condições durante algum tempo. Em razão das enchentes, os agentes de saúde manifestaram, na ocasião, temor pelo aumento dos casos de doenças como, por exemplo, a malária, a leptospirose, a leishmaniose e a esquistossomose.

“Cidades inundadas enfrentam aumento de doenças”. *Folha Online*. 22 abr. 2009.

Disponível em: <http://www1.folha.uol.com.br>. Acesso em: 28 abr. 2010 (adaptado).

Que medidas o responsável pela promoção da saúde da população afetada pela enchente deveria sugerir para evitar o aumento das doenças mencionadas no texto, respectivamente?

- a) Evitar o contato com a água contaminada por mosquitos, combater os percevejos hematófagos conhecidos como barbeiros, eliminar os caramujos do gênero *Biomphalaria* e combater o mosquito *Anopheles*.
- b) Combater o mosquito *Anopheles*, evitar o contato com a água suja acumulada pelas enchentes, combater o mosquito flebótomo e eliminar caramujos do gênero *Biomphalaria*.
- c) Eliminar os caramujos do gênero *Biomphalaria*, combater o mosquito flebótomo, evitar o contato com a água suja acumulada pelas enchentes e combater o mosquito *Aedes*.
- d) Combater o mosquito *Aedes*, evitar o contato com a água suja acumulada pelas enchentes, eliminar os caramujos do gênero *Biomphalaria* e combater os percevejos hematófagos conhecidos como barbeiros.
- e) Combater o mosquito *Aedes*, eliminar os caramujos do gênero *Biomphalaria*, combater o mosquito flebótomo e evitar o contato com a água contaminada por mosquitos.

Gabarito:

Resposta da questão 1:

[D]

O acúmulo de lixo em ambientes urbanos atrai os ratos que são os reservatórios da bactéria causadora da leptospirose. As enchentes agravam o problema por espalhar a urina dos roedores com bactérias do gênero *Leptospira*.

Resposta da questão 2:

[E]

Na falta de alimento, os barbeiros vetores da doença de Chagas migram para as casas de pau-a-pique, onde sugam o sangue do homem e transmitem, por suas fezes, o protozoário flagelado *Trypanosoma cruzi*.

Resposta da questão 3:

[C]

Os mosquitos transmissores de doenças põem seus ovos na água e as larvas se desenvolvem nesse meio. Uma proposta para prevenir o aumento dessas doenças é evitar coleções de água parada onde seus insetos proliferam.

Resposta da questão 4:

[A]

A malária é uma doença tropical endêmica na América do Sul, já que sua incidência é estável e atinge uma área restrita desse continente.

Resposta da questão 5:

[C]

Como a fêmea mutante de *Aedes Aegypti* não pode voar, teria dificuldades em picar as pessoas e, portanto, de se contaminar. A sua reprodução seria também dificultada devido à impossibilidade da ocorrência do encontro com o macho voador.

Resposta da questão 6:

[C]

O desenvolvimento de novos medicamentos e terapias contribuiu para a diminuição do número de óbitos causados pelo HIV (vírus da síndrome da imunodeficiência adquirida – AIDS ou SIDA).

Resposta da questão 7:

[B]

A malária é transmitida ao homem pela picada de fêmeas do mosquito prego (*Anopheles*). A leptospirose é adquirida quando o homem entra em contato com a água de enchentes contaminadas com urina de ratos portadores da bactéria *Leptospira interrogans*. A leishmaniose é transmitida pela picada dos mosquito palha fêmea. Caramujos infestados com larvas cercarias do verme *Schistosoma mansoni* transmitem a esquistossomose ao homem que entra em contato com a água onde vivem.

A condição física apresentada pelo personagem da tirinha é um fator de risco que pode desencadear doenças como

- a) anemia.
- b) beribéri.
- c) diabetes.
- d) escorbuto.
- e) fenilcetonúria.

2. (Enem 2ª aplicação 2010) A utilização de células-tronco do próprio indivíduo (autotransplante) tem apresentado sucesso como terapia medicinal para a regeneração de tecidos e órgãos cujas células perdidas não têm capacidade de reprodução, principalmente em substituição aos transplantes, que causam muitos problemas devido à rejeição pelos receptores.

O autotransplante pode causar menos problemas de rejeição quando comparado aos transplantes tradicionais, realizados entre diferentes indivíduos. Isso porque as

- a) células-tronco se mantêm indiferenciadas após sua introdução no organismo do receptor.
- b) células provenientes de transplantes entre diferentes indivíduos envelhecem e morrem rapidamente.
- c) células-tronco, por serem doadas pelo próprio indivíduo receptor, apresentam material genético semelhante.
- d) células transplantadas entre diferentes indivíduos se diferenciam em tecidos tumorais no receptor.
- e) células provenientes de transplantes convencionais não se reproduzem dentro do corpo do receptor.

3. (Enem 2010) A cárie dental resulta da atividade de bactérias que degradam os açúcares e os transformam em ácidos que corroem a porção mineralizada dos dentes. O flúor, juntamente com o cálcio e um açúcar chamado xilitol, age inibindo esse processo. Quando não se escovam os dentes corretamente e neles acumulam-se restos de alimentos, as bactérias que vivem na boca aderem aos dentes, formando a placa bacteriana ou biofilme. Na placa, elas transformam o açúcar dos restos de alimentos em ácidos, que corroem o esmalte do dente formando uma cavidade, que é a cárie. Vale lembrar que a placa bacteriana se forma mesmo na ausência de ingestão de carboidratos fermentáveis, pois as bactérias possuem polissacarídeos intracelulares de reserva.

Programas de Saúde

1. (Enem 2012)

Dispo



DAVIS, J. *Garfield esta de dieta*. Porto Alegre: L&PM, 2006.

nível em: <http://www.diariodasaude.com.br>. Acesso em: 11 ago. 2010 (adaptado).

cárie 1. destruição de um osso por corrosão progressiva.
* cárie dentária: efeito da destruição da estrutura dentária por bactérias.

HOUAISS, Antônio. *Dicionário eletrônico*. Versão 1.0. Editora Objetiva, 2001 (adaptado).

A partir da leitura do texto, que discute as causas do aparecimento de cáries, e da sua relação com as informações do dicionário, conclui-se que a cárie dental resulta, principalmente, de

- falta de flúor e de cálcio na alimentação diária da população brasileira.
- consumo exagerado do xilitol, um açúcar, na dieta alimentar diária do indivíduo.
- redução na proliferação bacteriana quando a saliva é desbalanceada pela má alimentação.
- uso exagerado do flúor, um agente que em alta quantidade torna-se tóxico à formação dos dentes.
- consumo excessivo de açúcares na alimentação e má higienização bucal, que contribuem para a proliferação de bactérias.

4. (Enem 2010) Três dos quatro tipos de testes atualmente empregados para a detecção de príons patogênicos em tecidos cerebrais de gado morto são mostrados nas figuras a seguir. Uma vez identificado um animal morto infectado, funcionários das agências de saúde pública e fazendeiro podem removê-lo do suprimento alimentar ou rastrear os alimentos infectados que o animal possa ter consumido.

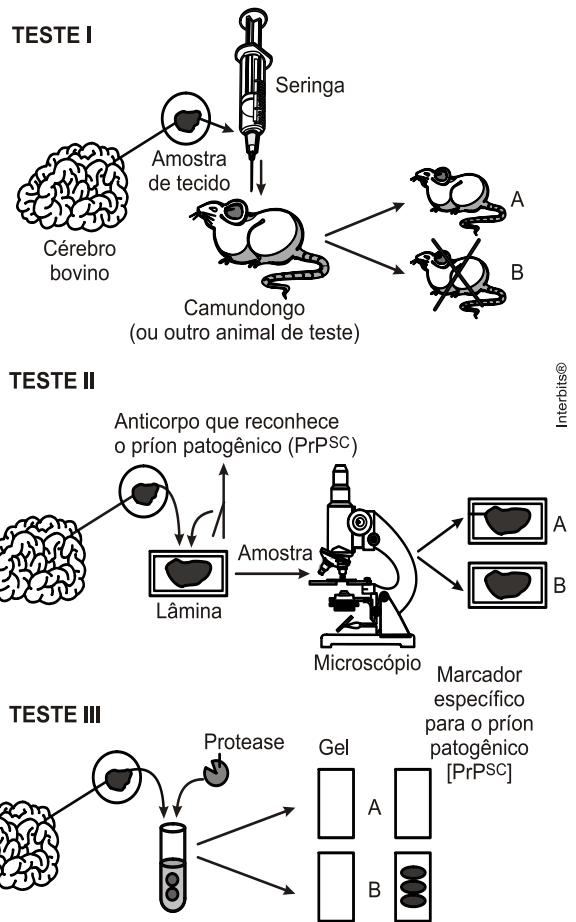

Legenda: PrP^{Sc} - proteínas do Prion

Scientific American Brasil, ago. 2004, (adaptado).

Analisando os testes I, II e III, para a detecção de príons patogênicos, identifique as condições em que os resultados foram positivos para a presença de príons no três testes:

- Animal A, lâmina B e gel A.
- Animal A, lâmina A e gel B.
- Animal B, lâmina A e gel B.
- Animal B, lâmina B e gel A.
- Animal A, lâmina B e gel B.

5. (Enem 2ª aplicação 2010) A tabela apresenta dados comparados de respostas de brasileiros, norte-americanos e europeus a perguntas relacionadas à compreensão de fatos científicos pelo público leigo. Após cada afirmativa, entre parênteses, aparece se a afirmativa é Falsa ou Verdadeira. Nas três colunas da direita aparecem os respectivos percentuais de acertos dos três grupos sobre essas afirmativas.

Pesquisa	% respostas certas		
	Brasileiros	Norte-americanos	Europeus
Os antibióticos matam tanto vírus quanto	41,8	51,0	39,7

bactérias. (Falsa)			
Os continentes têm mudado sua posição no decorrer dos milênios. (Verdadeira)	78,1	79,0	81,8
O <i>Homo sapiens</i> originou-se a partir de uma espécie animal anterior. (Verdadeira)	56,4	53,0	68,6
Os elétrons são menores que os átomos. (Verdadeira)	53,6	48,0	41,3
Os primeiros homens viveram no mesmo período que os dinossauros. (Falsa)	61,2	48,0	59,4

“Percepção pública de ciência: uma revisão metodológica e resultados para São Paulo”. *Indicadores de ciência, tecnologia e inovação em São Paulo*. São Paulo: Fapesp, 2004 (adaptado).

De acordo com os dados apresentados na tabela, os norte-americanos, em relação aos europeus e aos brasileiros, demonstram melhor compreender o fato científico sobre

- a ação dos antibióticos.
- a origem do ser humano.
- os períodos da pré-história.
- o deslocamento dos continentes.
- o tamanho das partículas atômicas.

6. (Enem 2010) A vacina, o soro e os antibióticos submetem os organismos a processos biológicos diferentes. Pessoas que viajam para regiões em que ocorrem altas incidências de febre amarela, de picadas de cobras peçonhentas e de leptospirose e querem evitar ou tratar problemas de saúde relacionados a essas ocorrências devem seguir determinadas orientações.

Ao procurar um posto de saúde, um viajante deveria ser orientado por um médico a tomar preventivamente ou como medida de tratamento

- antibiótico contra o vírus da febre amarela, soro antiofídico caso seja picado por uma cobra e vacina contra a leptospirose.
- vacina contra o vírus da febre amarela, soro antiofídico caso seja picado por uma cobra e antibiótico caso entre em contato com a *Leptospira sp.*
- soro contra o vírus da febre amarela, antibiótico caso seja picado por uma cobra e soro contra toxinas bacterianas.
- antibiótico ou soro, tanto contra o vírus da febre amarela como para veneno de cobras, e vacina contra a leptospirose.

e) soro antiofídico e antibiótico contra a *Leptospira sp* e vacina contra a febre amarela caso entre em contato com o vírus causador da doença.

7. (Enem 2009) Os planos de controle e erradicação de doenças em animais envolvem ações de profilaxia e dependem em grande medida da correta utilização e interpretação de testes diagnósticos. O quadro mostra um exemplo hipotético de aplicação de um teste diagnóstico.

resultado do teste	Condição real dos animais		total
	infectado	não infectado	
positivo	45	38	83
negativo	5	912	917
total	50	950	1.000

Manual Técnico do Programa Nacional de Controle e Erradicação da Brucelose e da Tuberculose Animal – PNCEBT. Brasília:

Ministério da Agricultura, Pecuária e Abastecimento, 2006 (adaptado).

Considerando que, no teste diagnóstico, a sensibilidade é a probabilidade de um animal infectado ser classificado como positivo e a especificidade é a probabilidade de um animal não infectado ter resultado negativo, a interpretação do quadro permite inferir que

- a especificidade aponta um número de 5 falsos positivos.
- o teste, a cada 100 indivíduos infectados, classificaria 90 como positivos.
- o teste classificaria 96 como positivos em cada 100 indivíduos não infectados.
- ações de profilaxia são medidas adotadas para o tratamento de falsos positivos.
- testes de alta sensibilidade resultam em maior número de animais falsos negativos comparado a um teste de baixa sensibilidade.

Gabarito:

Resposta da questão 1:

[C]

A obesidade e o sedentarismo podem desencadear o desenvolvimento do diabetes, doença caracterizada por hiperglicemia e danos subsequentes nos componentes do sistema circulatório.

Resposta da questão 2:

[C]

O autotransplante de células tronco diminui a possibilidade de rejeição, pois elas são semelhantes geneticamente às células do receptor.

Resposta da questão 3:

[E]

O consumo exagerado de açúcares e a má higienização bucal são as principais causas da cárie dentária.

Resposta da questão 4:

[C]

A morte do animal B no teste 1 indica a presença do príon. No teste 2, o resultado positivo de anticorpos na lamina A, indica a presença de príon. No teste 3, a protease não agiu sobre o substrato do gel B, indicando a presença do príon, pois este é resistente à enzima.

Resposta da questão 5:

[A]

Os dados da tabela revelam que os norte-americanos tem melhor compreensão sobre a ação dos antibióticos, medicamentos eficazes contra bactérias mas inócuos no combate às doenças causadas por vírus.

Resposta da questão 6:

[B]

As vacinas são usadas na prevenção de doenças viróticas, como a febre amarela. Soros são usados no tratamento dos efeitos de uma mordida de cobra peçonhenta. Antibióticos são usados no tratamento de doenças bacterianas, como a leptospirose.

Resposta da questão 7:

[B]

Do total de 50 indivíduos infectados, 45 aparecem com resultado do teste positivo e 5 negativo. Portanto, a cada 100 pessoas infectadas (o dobro da tabela), 90 serão positivos e 10 serão negativos.

Reinos

1. (Enem 2013) Estudos de fluxo de energia em ecossistemas demonstram que a alta produtividade nos manguezais está diretamente relacionada às taxas de produção primária líquida e à rápida reciclagem dos nutrientes. Como exemplo de seres vivos encontrados nesse ambiente, temos: aves, caranguejos, insetos, peixes e algas. Dos grupos de seres vivos citados, os que contribuem diretamente para a manutenção dessa produtividade no referido ecossistema são

- aves.
- algas.
- peixes.
- insetos.
- caranguejos.

2. (Enem 2013) As serpentes que habitam regiões de seca podem ficar em jejum por um longo período de tempo devido à escassez de alimento. Assim, a sobrevivência desses predadores está relacionada ao aproveitamento máximo dos nutrientes obtidos com a presa capturada. De acordo com essa situação, essas serpentes apresentam alterações morfológicas e fisiológicas, como o aumento das vilosidades intestinais e a intensificação da irrigação sanguínea na porção interna dessas estruturas.

A função do aumento das vilosidades intestinais para essas serpentes é maximizar o(a)

- comprimento do trato gastrointestinal para caber mais alimento.
- área de contato com o conteúdo intestinal para absorção dos nutrientes.
- liberação de calor via irrigação sanguínea para controle térmico do sistema digestório.
- secreção de enzimas digestivas para aumentar a degradação proteica no estômago.
- processo de digestão para diminuir o tempo de permanência do alimento no intestino.

3. (Enem 2012) A doença de Chagas afeta mais de oito milhões de brasileiros, sendo comum em áreas rurais. É uma doença causada pelo protozoário *Trypanosoma cruzi* e transmitida por insetos conhecidos como barbeiros ou chupanças.

Uma ação do homem sobre o meio ambiente que tem contribuído para o aumento dessa doença é

- o consumo de carnes de animais silvestres que são hospedeiros do vetor da doença.
- a utilização de adubos químicos na agricultura que aceleram o ciclo reprodutivo do barbeiro.
- a ausência de saneamento básico que favorece a proliferação do protozoário em regiões habitadas por humanos.
- a poluição dos rios e lagos com pesticidas que exterminam o predador das larvas do inseto transmissor da doença.
- o desmatamento que provoca a migração ou o desaparecimento dos animais silvestres dos quais o barbeiro se alimenta.

4. (Enem 2012) A imagem representa o processo de evolução das plantas e algumas de suas estruturas. Para o sucesso desse processo, a partir de um ancestral simples, os diferentes grupos vegetais desenvolveram estruturas adaptativas que lhes permitiram sobreviver em diferentes ambientes.

Embriófitas (Reino Plantae)

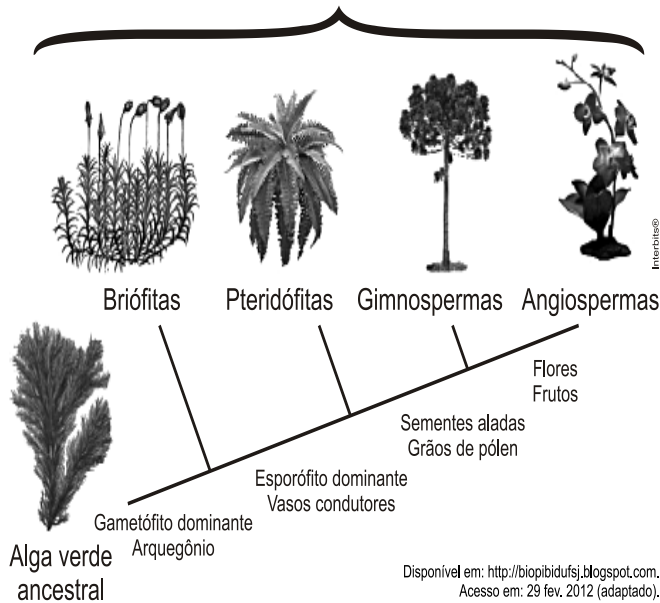

Qual das estruturas adaptativas apresentadas contribuiu para uma maior diversidade genética?

- As sementes aladas, que favorecem a dispersão aérea.
- Os arquegônios, que protegem o embrião multicelular.
- Os grãos de pólen, que garantem a polinização cruzada.
- Os frutos, que promovem uma maior eficiência reprodutiva.
- Os vasos condutores, que possibilitam o transporte da seiva bruta.

5. (Enem 2011)



O mapa mostra a área de ocorrência da malária no mundo. Considerando-se sua distribuição na América do Sul, a malária pode ser classificada como

- endemia, pois se concentra em uma área geográfica restrita desse continente.
- peste, já que ocorre nas regiões mais quentes do continente.

- epidemia, já que ocorre na maior parte do continente.
- surto, pois apresenta ocorrência em áreas pequenas.
- pandemia, pois ocorre em todo o continente.

6. (Enem 2011) **Os Bichinhos e O Homem Arca de Noé**

(Toquinho & Vinicius de Moraes)

Nossa irmã, a mosca
É feia e tosca
Enquanto que o mosquito
É mais bonito
Nosso irmão besouro
Que é feito de couro
Mal sabe voar
Nossa irmã, a barata
Bichinha mais chata
É prima da borboleta
Que é uma careta
Nosso irmão, o grilo
Que vive dando estrilo
Só pra chatear

MORAES, V. *A arca de Noé*: poemas infantis. São Paulo: Companhia das Letrinhas, 1991.

O poema acima sugere a existência de relações de afinidade entre os animais citados e nós, seres humanos. Respeitando a liberdade poética dos autores, a unidade taxonômica que expressa a afinidade entre nós e estes animais é

- o filo.
- o reino.
- a classe.
- a família.
- a espécie.

7. (Enem 2011) Certas espécies de algas são capazes de absorver rapidamente compostos inorgânicos presentes na água, acumulando-os durante seu crescimento. Essa capacidade fez com que se pensasse em usá-las como biofiltros para a limpeza de ambientes aquáticos contaminados, removendo, por exemplo, nitrogênio e fósforo de resíduos orgânicos e metais pesados provenientes de rejeitos industriais lançados nas águas. Na técnica do cultivo integrado, animais e algas crescem de forma associada, promovendo um maior equilíbrio ecológico.

SORIANO, E. M. Filtros vivos para limpar a água. *Revista Ciência Hoje*. V. 37, nº 219, 2005 (adaptado).

A utilização da técnica do cultivo integrado de animais e algas representa uma proposta favorável a um ecossistema mais equilibrado porque

- os animais eliminam metais pesados, que são usados pelas algas para a síntese de biomassa.
- os animais fornecem excretas orgânicos nitrogenados, que são transformados em gás carbônico pelas algas.

- c) as algas usam os resíduos nitrogenados liberados pelos animais e eliminam gás carbônico na fotossíntese, usado na respiração aeróbica.
- d) as algas usam os resíduos nitrogenados provenientes do metabolismo dos animais e, durante a síntese de compostos orgânicos, liberam oxigênio para o ambiente.
- e) as algas aproveitam os resíduos do metabolismo dos animais e, durante a quimiossíntese de compostos orgânicos, liberam oxigênio para o ambiente.

8. (Enem 2ª aplicação 2010) Os corais que formam o banco dos Abrolhos, na Bahia, podem estar extintos até 2050 devido a uma epidemia. Por exemplo, os corais-cérebro já tiveram cerca de 10% de sua população afetada pela praga-branca, a mais prevalente das seis doenças identificadas em Abrolhos, causada provavelmente por uma bactéria. Os cientistas atribuem a proliferação das patologias ao aquecimento global e à poluição marinha. O aquecimento global reduziria a imunidade dos corais ou estimularia os patógenos causadores desses males, trazendo novos agentes infecciosos.

FURTADO, F. Peste branca no mar. *Ciência hoje*. Rio de Janeiro, v. 42, n. 251, ago. 2008 (adaptado).

A fim de combater a praga-branca, a medida mais apropriada, segura e de efeitos mais duradouros seria

- a) aplicar antibióticos nas águas litorâneas de Abrolhos.
- b) substituir os aterros sanitários por centros de reciclagem de lixo.
- c) introduzir nas águas de Abrolhos espécies que se alimentem da bactéria causadora da doença.
- d) aumentar, mundialmente, o uso de transportes coletivos e diminuir a queima de derivados de petróleo.
- e) criar uma lei que proteja os corais, impedindo que mergulhadores e turistas se aproximem deles e os contaminem.

9. (Enem 2ª aplicação 2010) O aquecimento global, ocasionado pelo aumento do efeito estufa, tem como uma de suas causas a disponibilização acelerada de átomos de carbono para a atmosfera. Essa disponibilização acontece, por exemplo, na queima de combustíveis fósseis, como a gasolina, os óleos e o carvão, que libera o gás carbônico (CO₂) para a atmosfera. Por outro lado, a produção de metano (CH₄), outro gás causador do efeito estufa, está associada à pecuária e à degradação de matéria orgânica em aterros sanitários.

Apesar dos problemas causados pela disponibilização acelerada dos gases citados, eles são imprescindíveis à vida na Terra e importantes para a manutenção do equilíbrio ecológico, porque, por exemplo, o

- a) metano é fonte de carbono para os organismos fotossintetizantes.
- b) metano é fonte de hidrogênio para os organismos fotossintetizantes.
- c) gás carbônico é fonte de energia para os organismos fotossintetizantes.

- d) gás carbônico é fonte de carbono inorgânico para os organismos fotossintetizantes.
- e) gás carbônico é fonte de oxigênio molecular para os organismos heterotróficos aeróbios.

10. (Enem 2ª aplicação 2010) As estrelas do mar comem ostras, o que resulta em efeitos econômicos negativos para criadores e pescadores. Por isso, ao se depararem com esses predadores em suas dragas, costumavam pegar as estrelas-do-mar, parti-las ao meio e atirá-las de novo à água. Mas o resultado disso não era a eliminação das estrelas-do-mar, e sim o aumento do seu número.

DONAVEL, D. A bela é uma fera. *Super Interessante*. Disponível em: <http://super.abril.com.br>. Acesso em: 30 abr. 2010 (adaptado).

A partir do texto e do seu conhecimento a respeito desses organismos, a explicação para o aumento da população de estrelas-do-mar baseia-se no fato de elas possuírem

- a) papilas respiratórias que facilitaram sua reprodução e respiração por mais tempo no ambiente.
- b) pés ambulacrários que facilitaram a reprodução e a locomoção do equinodermo pelo ambiente aquático.
- c) espinhos na superfície do corpo que facilitaram sua proteção e reprodução, contribuindo para a sua sobrevivência.
- d) um sistema de canais que contribuíram na distribuição de água pelo seu corpo e ajudaram bastante em sua reprodução.
- e) alta capacidade regenerativa e reprodutiva, sendo cada parte seccionada capaz de dar origem a um novo indivíduo.

11. (Enem 2010) O uso prolongado de lentes de contato, sobretudo durante a noite, aliado a condições precárias de higiene representam fatores de risco para o aparecimento de uma infecção denominada ceratite microbiana, que causa ulceração inflamatória da córnea. Para interromper o processo da doença, é necessário tratamento antibiótico. De modo geral, os fatores de risco provocam a diminuição da oxigenação corneana e determinam mudanças no seu metabolismo, de um estado aeróbico para anaeróbico. Como decorrência, observa-se a diminuição no número e na velocidade de mitoses do epitélio, o que predispõe ao aparecimento de defeitos epiteliais e à invasão bacteriana.

CRESTA, F. Lente de contato e infecção ocular. *Revista Sinopse de Oftalmologia*. São Paulo: Moreira Jr., v. n.04, 04. 2002 (adaptado).

A instalação das bactérias e o avanço do processo infeccioso na córnea estão relacionados a algumas características gerais desses microrganismos, tais como:

- a) A grande capacidade de adaptação, considerando as constantes mudanças no ambiente em que se reproduzem e o processo aeróbico como a melhor opção desses microrganismos para a obtenção de energia.

- b) A grande capacidade de sofrer mutações, aumentando a probabilidade do aparecimento de formas resistentes e o processo anaeróbico da fermentação como a principal via de obtenção de energia.
- c) A diversidade morfológica entre as bactérias, aumentando a variedade de tipos de agentes infecciosos e a nutrição heterotrófica, como forma de esses microrganismos obterem matéria-prima e energia.
- d) O alto poder de reprodução, aumentando a variabilidade genética dos milhares de indivíduos e a nutrição heterotrófica, como única forma de obtenção de matéria-prima e energia desses microrganismos.
- e) O alto poder de reprodução, originando milhares de descendentes geneticamente idênticos entre si e a diversidade metabólica, considerando processos aeróbicos e anaeróbicos para a obtenção de energia.

12. (Enem 2ª aplicação 2010) Os frutos são exclusivos das angiospermas, e a dispersão das sementes dessas plantas é muito importante para garantir seu sucesso reprodutivo, pois permite a conquista de novos territórios. A dispersão é favorecida por certas características dos frutos (ex.: cores fortes e vibrantes, gosto e odor agradáveis, polpa suculenta) e das sementes (ex.: presença de ganchos e outras estruturas fixadoras que se aderem às penas e pelos de animais, tamanho reduzido, leveza e presença de expansões semelhantes a asas). Nas matas brasileiras, os animais da fauna silvestre têm uma importante contribuição na dispersão de sementes e, portanto, na manutenção da diversidade da flora.

CHIARADIA, A. *Mini-manual de pesquisa: Biologia*. Jun. 2004 (adaptado).

Das características de frutos e sementes apresentadas, quais estão diretamente associadas a um mecanismo de atração de aves e mamíferos?

- a) Ganchos que permitem a adesão aos pelos e penas.
- b) Expansões semelhantes a asas que favorecem a flutuação.
- c) Estruturas fixadoras que se aderem às asas das aves.
- d) Frutos com polpa suculenta que fornecem energia aos dispersores.
- e) Leveza e tamanho reduzido das sementes, que favorecem a flutuação.

13. (Enem 2ª aplicação 2010) A produção de hormônios vegetais (como a auxina, ligada ao crescimento vegetal) e sua distribuição pelo organismo são fortemente influenciadas por fatores ambientais. Diversos são os estudos que buscam compreender melhor essas influências. O experimento seguinte integra um desses estudos.

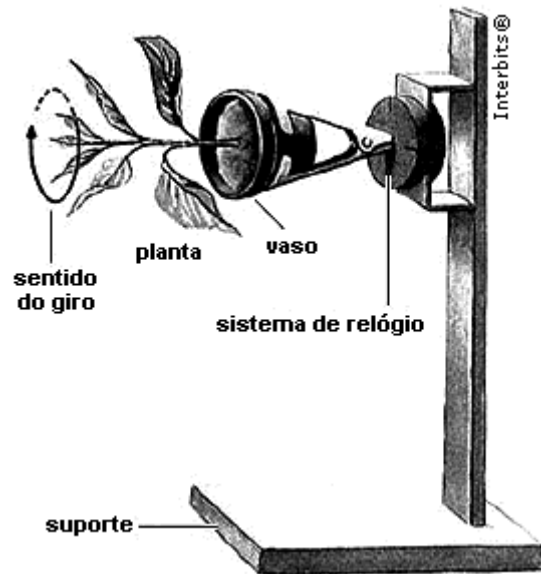

O fato de a planta do experimento crescer na direção horizontal, e não na vertical, pode ser explicado pelo argumento de que o giro faz com que a auxina se

- a) distribua uniformemente nas faces do caule, estimulando o crescimento de todas elas de forma igual.
- b) acumule na face inferior do caule e, por isso, determine um crescimento maior dessa parte.
- c) concentre na extremidade do caule e, por isso, iniba o crescimento nessa parte.
- d) distribua uniformemente nas faces do caule e, por isso, iniba o crescimento de todas elas.
- e) concentre na face inferior do caule e, por isso, iniba a atividade das gemas laterais.

14. (Enem 2ª aplicação 2010) Um molusco, que vive no litoral oeste dos EUA, pode redefinir tudo o que se sabe sobre a divisão entre animais e vegetais. Isso porque o molusco (*Elysia chlorotica*) é um híbrido de bicho com planta. Cientistas americanos descobriram que o molusco conseguiu incorporar um gene das algas e, por isso, desenvolveu a capacidade de fazer fotossíntese. É o primeiro animal a se “alimentar” apenas de luz e CO₂, como as plantas.

GARATONI, B. *Superinteressante*. Edição 276, mar. 2010 (adaptado).

A capacidade de o molusco fazer fotossíntese deve estar associada ao fato de o gene incorporado permitir que ele passe a sintetizar

- a) clorofila, que utiliza a energia do carbono para produzir glicose.
- b) citocromo, que utiliza a energia da água para formar oxigênio.
- c) clorofila, que doa elétrons para converter gás carbônico em oxigênio.
- d) citocromo, que doa elétrons da energia luminosa para produzir glicose.

e) clorofila, que transfere a energia da luz para compostos orgânicos.

15. (Enem cancelado 2009) Recentemente, foi descoberta uma nova espécie de inseto *flebotomídeo*, batizado de *Lutzomya maruaga*. O novo inseto possui apenas fêmeas que se reproduzem a partir da produção de ovos sem a intervenção de machos, em um processo conhecido como partenogênese. A espécie está restrita a uma caverna na região amazônica, não sendo encontrada em outros lugares. O inseto não se alimenta de sangue nem transmite doenças, como o fazem outros mosquitos de seu mesmo gênero. Os adultos não se alimentam e as larvas parecem se alimentar apenas de fezes de morcego (guano) existente no fundo da caverna. Essa dieta larval acumularia reservas a serem usadas na fase adulta.

Ciência hoje, Rio de Janeiro, v. 42, n° 252, set. 2008
(adaptado).

Em relação a essa descoberta, vê-se que a nova espécie de *flebotomídeo*

- a) deve apresentar maior variabilidade genética que seus congêneres.
- b) deve ter uma fase adulta longa se comparado com seus congêneres.
- c) é mais vulnerável a desequilíbrios em seu ambiente que seus congêneres.
- d) está livre de hábitos hematófagos e de transmissão de doenças devido à ausência de machos.
- e) tem grandes chances de se dispersar para outros ambientes, tornando-se potencialmente invasora.

16. (Enem 2009) A fotossíntese é importante para a vida na Terra. Nos cloroplastos dos organismos fotossintetizantes, a energia solar é convertida em energia química que, juntamente com água e gás carbônico (CO₂), é utilizada para a síntese de compostos orgânicos (carboidratos). A fotossíntese é o único processo de importância biológica capaz de realizar essa conversão. Todos os organismos, incluindo os produtores, aproveitam a energia armazenada nos carboidratos para impulsionar os processos celulares, liberando CO₂ para a atmosfera e água para a célula por meio da respiração celular. Além disso, grande fração dos recursos energéticos do planeta, produzidos tanto no presente (biomassa) como em tempos remotos (combustível fóssil), é resultante da atividade fotossintética.

As informações sobre obtenção e transformação dos recursos naturais por meio dos processos vitais de fotossíntese e respiração, descritas no texto, permitem concluir que

- a) o CO₂ e a água são moléculas de alto teor energético.
- b) os carboidratos convertem energia solar em energia química.
- c) a vida na Terra depende, em última análise, da energia proveniente do Sol.

d) o processo respiratório é responsável pela retirada de carbono da atmosfera.

e) a produção de biomassa e de combustível fóssil, por si, é responsável pelo aumento de CO₂ atmosférico.

Gabarito:

Resposta da questão 1:

[B]

A produção de matéria orgânica em ecossistemas aquáticos é determinada pela atividade fotossintética das algas componentes do fitoplâncton.

Resposta da questão 2:

[B]

O aumento das vilosidades intestinais amplia a área de contato com o conteúdo intestinal, facilitando a absorção de nutrientes.

Resposta da questão 3:

[E]

Na falta de alimento, os barbeiros vetores da doença de Chagas migram para as casas de pau-a-pique, onde sugam o sangue do homem e transmitem, por suas fezes, o protozoário flagelado *Trypanosoma cruzi*.

Resposta da questão 4:

[C]

A polinização cruzada é fonte de variabilidade genética (alternativa [C]). Porém, o aparecimento dos frutos facilita a dispersão de embriões que, isolados geograficamente, podem originar novas espécies de angiospermas, contribuindo, assim, para uma maior diversidade genética (alternativa [D]).

Resposta da questão 5:

[A]

A malária é uma doença tropical endêmica na América do Sul, já que sua incidência é estável e atinge uma área restrita desse continente.

Resposta da questão 6:

[B]

Os animais e o homem pertencem ao reino animal (*Animalia*).

Resposta da questão 7:

[D]

As algas utilizam os resíduos nitrogenados eliminados pelos animais para a produção de matéria orgânica durante a

fotossíntese. O excesso de oxigênio liberado nesse processo é liberado para o meio ambiente.

Resposta da questão 8:

[D]

A utilização de transportes coletivos e a diminuição da queima de combustíveis fósseis auxiliam na redução do aquecimento global. A destruição da fauna coralínea mundial está inequivocamente relacionada à intensificação do efeito estufa da atmosfera terrestre.

Resposta da questão 9:

[D]

Ao realizarem a fotossíntese, os organismos autótrofos consomem CO_2 e H_2O do ambiente e produzem matéria orgânica e oxigênio. A matéria orgânica produzida é utilizada como fonte de energia pelos organismos autótrofos e heterótrofos.

Resposta da questão 10:

[E]

As estrelas do mar são equinodermos dotados de alta capacidade de regeneração. Uma vez que partidas, cada porção é capaz de regenerar um animal completo. Essa forma de reprodução assexuada é um dos meios pelos quais a população desses animais aumenta.

Resposta da questão 11:

[E]

Bactérias reproduzem-se assexuadamente por bipartição (cissiparidade) e podem realizar tanto a respiração aeróbia, quanto a anaeróbia.

Resposta da questão 12:

[D]

Os frutos carnosos suculentos, coloridos e perfumados atraem animais como aves e mamíferos. Ao comê-los, esses animais dispersam as sementes pelo ambiente juntamente com suas fezes.

Resposta da questão 13:

[A]

O efeito de crescimento e curvatura do vegetal em resposta a um estímulo ambiental é denominado tropismo e depende da distribuição desigual de auxinas. Esses hormônios podem acelerar ou inibir o crescimento de um órgão vegetal, dependendo da concentração em que se encontram no local onde atuam.

Resposta da questão 14:

[E]

Os organismos clorofilados realizam a fotossíntese que consiste na transformação da energia luminosa em energia química na forma de compostos orgânicos.

Resposta da questão 15:

[C]

A nova espécie de flebotômídeo descoberta deve ser mais vulnerável a desequilíbrios em seu ambiente, uma vez que sua variabilidade genética é baixa devido ao seu modo assexuado de reprodução (partenogênese) e ao fato de estar restrito a uma caverna na região amazônica. Sendo assim, qualquer alteração das condições ambientais desta caverna poderá levar a espécie à extinção. Como os adultos não se alimentam, sua fase adulta deve ser curta e deve se reproduzir antes que suas reservas alimentares se acabem.

Resposta da questão 16:

[C]

Como todos os seres vivos obtêm, direta ou indiretamente, energia do Sol, a vida na Terra depende, em última análise, dessa energia proveniente do Sol.